

# Special 2018

## WORLDWIDE



PRŮMYSL + VÝROBA AUTOMOBILŮ

2018



Das Werkzeug



Dobrá práce od společnosti HAZET!

Platí do 28.02.2019

PDF Download  
SWW 2018

[www.hazet.de](http://www.hazet.de)





# Nová generace dílenských vozíků!

*Assistent*<sup>®</sup>  
179 N

Pro jubilejní rok 2018 napadlo HAZET opět něco zvláštního:  
nová generace dílenských vozíků 179 N. Ve snaze dílenské vozíky neustále dále vyvíjet září tyto nové verze  
známé konstrukční řady 179 inovacemi do posledního detailu.

Vyvinuté a vyrobené ve vlastním závodě HAZET 3 v Remscheidu okouzlují nové dílenské vozíky  
řady 179 N nejvyššími standardy kvality. Pro výrobu vozíků používá HAZET vysoce moderní techniky ražení a  
práškování, které vlastníky řízený rodinný podnik z Remscheidu učinily největším  
a nejrenomovanějším výrobcem dílenských vozíků.

Čtyři modely nové konstrukční řady 179 N se přitom liší ve své šířce:  
179 N / 179 N X (š 786 mm), 179 N XL (š 959 mm) a rovněž 179 N XXL (š 1133 mm)



179 N X

Extrémně robustní –  
 Made in Germany

**NOVINKA!**

1



2



3



4



5



## NOVÝ DESIGN – V PRACOVNÍCH PLOCHÁCH, OCHRANĚ HRAN A ČELECH ZÁSUVEK

- 179 N s plastovou nebo 179 N X, 179 N XL, 179 N XXL nerezovou pracovní deskou
- Výrazně zvětšená odkládací a pracovní plocha podle varianty vozíku až o 30%

1

### PRACOVNÍ DESKY

- Kompletně utěsněná, vůči rozpouštědlům odolná plastová, resp. nerezová pracovní plocha chrání vnitřek vozíku při rozliti kapalin
- Zvláštní ochrana plastovými koncovými krytkami
- Nerezová pracovní plocha [179 N X (volitelně), 179 N XL, 179 N XXL]
- V pracovní desce integrovaná rozhraní pro příslušenství jako držák notebooku a nastavbové moduly

2

### KORPUS / RUKOJEŤ PRO POJEZD

- Extrémně robustní provedení díky dvoustěnné konstrukci
- Kompletně svařovaná konstrukce celého korpusu pro každodenní tvrdé dílenské nasazení
- Optimalizovaná poddajná ochrana hran na všech čtyřech rozích s opravdovou ochranou proti nárazům díky vnitřnímu konceptu tlumení
- Ergonomicky optimalizovaná rukojeť pro pojezd pro lepší manévrovatelnost
- Rukojeť pro pojezd kovová vlevo, černě práškováná u 179 N nebo nečitlivá kartáčovaná nerezová rukojeť pro pojezd u 179 N X a rovněž 179 N XL a 179 N XXL

3

### KONCEPT ZAJIŠTĚNÍ

- Nová, ergonomicky umístěná boční poloha zámku pro lepší obsluhovatelost chrání klíč a zámek před poškozeními
- Vysoce bezpečně přiléhající uzamykací zařízení s novou centrální technikou zajištění pro optimální ochranu vašeho majetku
- 2stupňové zajištění:
  - Centrální zamykání, uzamykatelné přes cylindrický zámek s 2 zavíracími klíči
  - Vzájemné zajištění zásuvek pro minimální riziko překlopení

4

### KONCEPT ZÁSUVEK

- Samočinné zajištění a vzájemné zajištění zásuvek zabraňuje nechtěnému otevření
- Od 25 kg nosnost na zásuvku
- 100% vytažení s kuličkově uloženými teleskopickými lištami
- Nový design zásuvek pro optimální využití vnitřního prostoru
- Nová čela zásuvek pro optimalizovanou manipulaci
- Nový, vůči špině necitlivý povrch zásuvek pro snadné čištění
- Velikost zásuvky pro organizační systém 3/3+
- Zásuvka plochá (v 76.5 mm), zásuvka vysoká (v 161 mm)

5

### NOVÝ VYSOCE VÝKONNÝ PODVOZEK

- Velká, silně zatížitelná kola (x 125 mm) s přesným kuličkovým ložiskem a dvojitou kuličkovou klecí ve sklápěcím ložisku, snadný pohyb i při vysoké dynamické zátěži
- 2 řídicí kolečka s dvojitou brzdou: zabrzděné kolečko zabraňuje odvalení, zabrzděné otočné ložisko zabraňuje otočení řídicího kolečka, např. na šikmé ploše
- Ochranný kroužek zabraňuje vniknutí nečistot a vláken
- Šedá hladká elastická kola umožňují tichý chod

HAZET  
YouTube kanál



Assistent®

Assistent  
2K-Safety-Insert-System

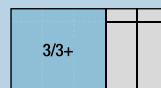

179 N

Samočinné zajíždění



179 N-7

Made in Germany

179 NX

Samočinné zajíždění!

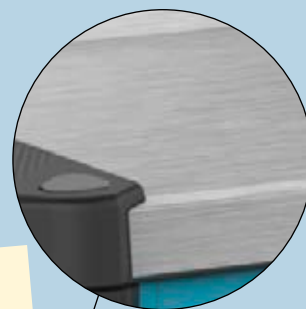

179 NX-7

Made in Germany

K dodání od května 2018!

Dílenský vozík bez nářadí

HAZET No.	Pracovní deska	Počet zásuvek	Vnitřní rozměry zásuvky	EAN-No. 4000896 +	Cena netto €
179 N-6	plast	6	š 522 x h 398	214570	859,-
179 N-7	plast	7	š 522 x h 398	214488	899,-
179 N-8	plast	8	š 522 x h 398	214587	979,-
179 N X-6	Nerezová ocel	6	š 522 x h 398	215560	910,-
179 N X-7	Nerezová ocel	7	š 522 x h 398	215577	930,-
179 N X-8	Nerezová ocel	8	š 522 x h 398	215584	999,-

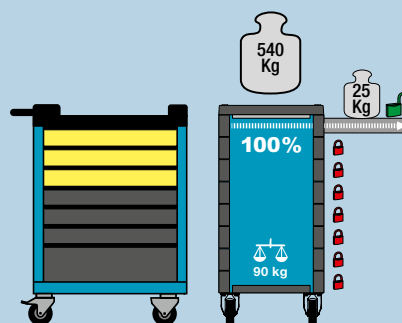

v x š x h:  
1020 x 786 x 518 mm

Made in Germany

od  
**859,-** €  
netto

# Dílenský vozík vč. náradí



**Assistent®** 179 N-7/137  
EAN-No. 4000896215270

**Assistent**  
2K-Safety-Insert-System

3/3+	
------	--

**137** **NOVINKA!**



179 N-7  
Made in Germany

**137 kusů profesionálního náradí!**



- 1 Sada nástrčných klíčů 163-138/77, 77dílná  
63 1/4 s 4 – 14 mm 125 1/2 s 10 – 32 mm
- 2 Sada šroubováků 163-141/31, 31dílná  
●●●●
- 3 Sada šroubových klíčů 163-374/27, 27dílná  
○ s 6 – 24 mm  
○ s 6 x 7 – 30 x 32 mm

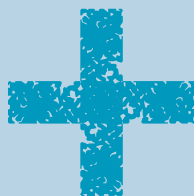

**Zdarma!**

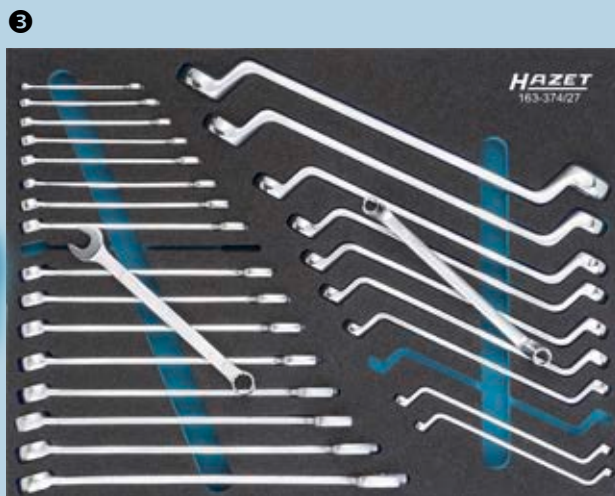

9012M  
**1100 Nm!**  
Délka jen 92 mm!



5122-2CT  
**40-200 Nm!**

±4%  
Made in Germany

**K dodání od května 2018!**

Dílenský vozík  
s náradím

**1.500,-€\***  
netto

Podněčující jednotkové ceny:  
5122-2CT: 143,00 € / 9012 M: 159,- €, bez DPH

\* Nezávazné doporučené akční ceny bez DPH; po dobu trvání akce nahrazují všechny ostatní ceny

# Dílenský vozík 179 N XL

**Assistent®** 179 N XL-7/265  
EAN-No. 4000896215201

**Assistent**  
2K-Safety-Insert-System

**NOVINKA!**

**Samočinné zajištění!**



179 N XL-7  
Made in Germany

**K dodání od května 2018!**

## Dílenský vozík bez nářadí

HAZET No.	Pracovní deska	Počet zásuvek	Vnitřní rozměry zásuvky	EAN-No. 4000896 +	Cena netto €*
179 N XL-6	Nerezová ocel	6	š 696 x h 398	215171	1.340,-
179 N XL-7	Nerezová ocel	7	š 696 x h 398	215164	1.415,-
179 N XL-8	Nerezová ocel	8	š 696 x h 398	215218	1.427,-

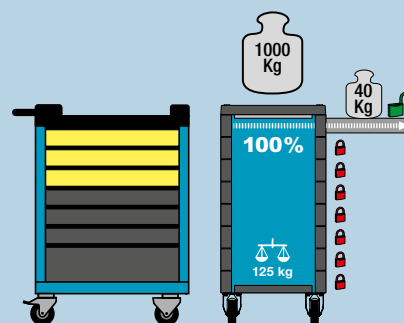

v x š x h:  
1020 x 959 x 518 mm

# Dílenský vozík vč. nářadí



4/3+

265

**NOVINKA!**

**265 kusů profesionálního nářadí!**

1



2

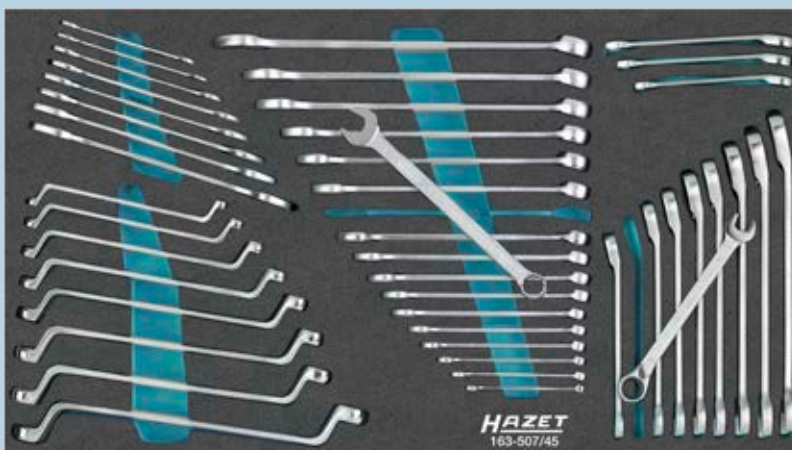

3



4

**1 Sada nářadí 163-508/138, 138dílná**

- ☐ 3/4" s 5,5 – 13 mm    ☐ 3/8" s 10 – 22 mm
- ☐ 1/2" s 10 – 32 mm    ☐ 3/4" E5 – E10    ☐ 1/2" E10 – E20
- ☐ 1/2" T 15 – T 40    ☐ 1/2" T 20 – T 55
- 8858-2 958-2 1058-2 2250-1 ☐ 3/4" 810 SPC-6.3 ☐ 1/4"
- 760-2 1802 M-22 1841 M b-33 1850 M-22

**2 Sada šroubovacích klíčů 163-507/45, 45dílná**

- ☐ s 6x7 – 21x22
- ☐ s 6 – 24
- ☐ s 6x7 – 21x22
- ☐ s 8 – 19

**3 Sada šroubováků 163-480/57, 57dílná**

- ☐ 0,5x3,0x80 0,8x4,0x100 1,0x5,5x125
- 1,2x6,5x150 1,6x10x175 mm
- ☐ PH 1, PH 2, PH 3    ☐ T 10, T 20, T 25, T 27, T 30

**4 Kazeta se spirálovými vrtáky 2128-1, 25dílná**

- ☐ 1 – 13 mm

Dílenský vozík  
s nářadím

**Made in Germany**

**2.599,-** €  
netto

# Dílenský vozík 179 N XXL

**Assistent®** 179 N XXL-7/340  
EAN-No. 4000896215072

**Assistent**  
2K-Safety-Insert-System

**NOVINKA!**

**Samočinné zajíždění!**

EDELSTAHL®  
**Rost  
frei**

EDELSTAHL®  
**Rost  
frei**



**179 N XXL-7**  
Made in Germany

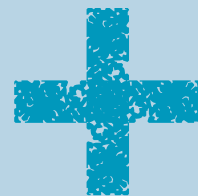

**K dodání od května 2018!**

Dílenský vozík bez nářadí

HAZET No.	Pracovní deska	Počet zásuvek	Vnitřní rozměry zásuvky	EAN-No. 4000896 +	Cena netto €*
179 N XXL-7	Nerezová ocel	7	š 870 x h 398	214624	1.869,-
179 N XXL-8	Nerezová ocel	8	š 870 x h 398	214778	1.971,-

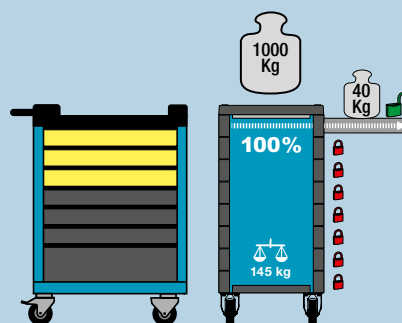

v x š x h:  
1020 x 1133 x 518 mm



# Dílenský vozík vč. náradí



5/3+

340

**NOVINKA!**

**340 kusů profesionálního náradí!**



1 Sada nástrčných klíčů 163-481/194, 194dílná

$\frac{3}{8}$  ¼ ○ s3 – 14 mm, krátké s4 – 13 mm, dlouhé, ● E 4 – 10 ○ T 15 – 40 ⊕ ⊕ ⊖ ⊖  
 $\frac{1}{2}$  ○ s10 – 22 mm, krátké s12 – 19 mm, dlouhé ○ krátké  
 $\frac{3}{4}$  ○ s10 – 32 mm, krátké ● M 6 – M 14 ○ T 20 – 60, ○ 4 – 22 mm ○ M 5 – M 18

2 Sada kleští 163-511/4, 4dílná 760-2 1802 M-22 1841 M b-33 1850 M-22

3 Sada šroubováků 163-480/57, 57dílná

● 0,5x3,0x80 – 1,6x10x175 mm, ⊕ ○ T 10 – T 30

4 Sada vyrážeců 163-510/8, 8dílná 730 730-3 730-6 751 HS/5 2140-50

5 Sada šroubovacích klíčů 163-478/40, 40dílná

$\curvearrowright$  s6x7 – 34x36 mm,  $\curvearrowright$  s6 – 34 mm,  $\curvearrowright$  s6x7 – 24x27 mm

6 Sada ráčnových očkoplochých klíčů 163-509/12, 12dílná, ● 8 – 19 mm

7 Kazeta se spirálovými vrtáky 2128-1, 25dílná, ∅ 1 – 13 mm

Dílenský vozík  
s náradím

**Made in Germany**

**2.999,-€\***  
netto



**NOVINKA!**



**179 N-26**

EAN-No. 4000896215522

**Děrovaná stěna  
na nářadí**

- Pro 179N, 179NX

**120,-€\***  
netto

**NOVINKA!**



**179 N XL-26**

EAN-No. 4000896512539

**Děrovaná stěna  
na nářadí**

- Pro 179N XL

**125,-€\***  
netto

**NOVINKA!**



**179 N-42**

EAN-No. 4000896215621

**Držák notebooku**

- Pro 179N, 179NX,  
179N XL, 179N XXL

**105,-€\***  
netto

## Příslušenství pro novou generaci dílenských vozíků!



**179-28**

EAN-No. 4000896141234

**Závěsná skříň**

**29,50€\***  
netto



**179-35**

EAN-No. 4000896141074

**Držák dóz**

**28,90€\***  
netto



**180-33**

EAN-No. 4000896120833

**Koš na papír**

**49,-€\***  
netto



179N X

179N XL

Dodává se bez zobrazeného nářadí a příslušenství

# Dílenský vozík



NOVINKA!

**179 N XXL-26**

EAN-No. 4000896215546

**Děrovaná stěna  
na nářadí**

• Pro 179 N XXL

**129,-€\***  
netto



NOVINKA!

**179 N-19**

EAN-No. 4000896214457

**Sběrač  
malých součástí**

**16,50€\***  
netto



NOVINKA!

**179 N-21**

EAN-No. 4000896215553

**Boční dveře**

• Montovatelné vlevo  
nebo vpravo

• Pro 179 N, 179 N X,  
179 N XL, 179 N XXL

**115,-€\***  
netto



*Assistent*<sup>®</sup>  
**179 N**



179 N XXL

**180-24**

EAN-No. 4000896110827

**Držák  
dokumentů**

**18,-€\***  
netto



**180-34**

EAN-No. 4000896120840

**Držák  
papírové role**

**50,-€\***  
netto



**179-33**

EAN-No. 4000896208272

**Nádoba na  
odpad**

**92,-€\***  
netto



Dodává se bez zobrazeného nářadí a příslušenství

Assistent® 178 N-7/147

EAN-No. 4000896205080

Assistent  
2K-Safety-Insert-System

3/3	
-----	--

147

## 147 Profesionální nářadí!



178 N-7  
Made in Germany

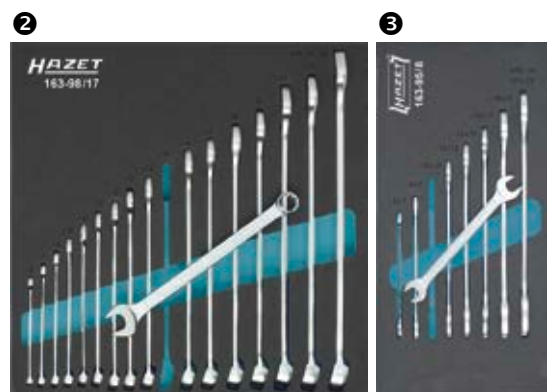
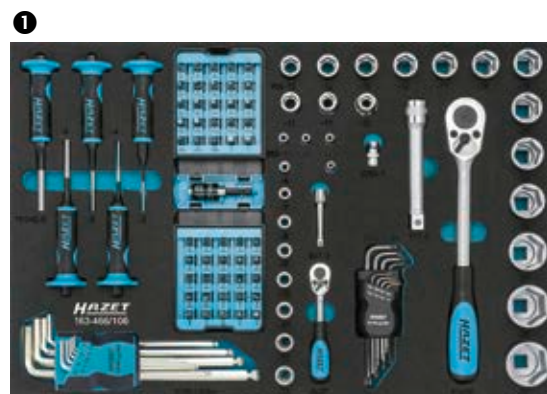

1 Sada nářadí 163-466/106, 106dílná



1/4" s4 – 13 mm 1/2" s10 – 32 mm

2 Sada očko-plochých klíčů 163-98/17, 17dílná

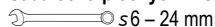

s6 – 24 mm

3 Sada plochých klíčů 163-95/8, 8dílná

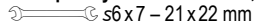

s6 x7 – 21 x22 mm

4 Sada nářadí 163-330/16, 16dílná

0,5 x 3,0 0,8 x 4,0 1,0 x 5,5 1,2 x 6,5 mm

PH 1 PH 2

T 10 T 15 T 20 T 25 T 27 T 30

Obsah  
soprávy:



HAZET  
YouTube kanál

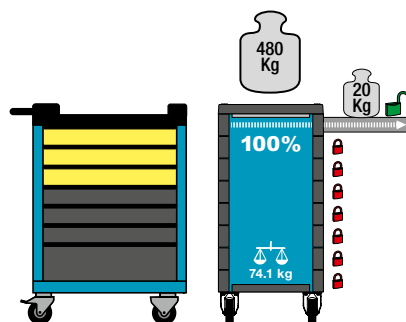

v x š x h:  
1035 x 780 x 496 mm

999,-€\*  
netto

# Dílenský vozík s nastavbovým kufrem



## Assistent® 178 N-10

EAN-No. 4000896202805

3/3		
-----	--	--

### Dílenský vozík s nastavbovým kufrem

- Dvoustupňový koncept zajištění:
  - Centrální zamykání přes cylindrický zámek s 2 klíči
  - Jednotlivé západky zabraňují nechtěnému otevření
  - 100% výsuv s válečkovým vedením
- Rozsáhlý program příslušenství



## Assistent® 177-9

EAN-No. 4000896207275

3/3		
-----	--	--

### Dílenský vozík s nastavbovým kufrem

- Dvoustupňový koncept zajištění:
  - Centrální zamykání, uzamykatelné přes cylindrický zámek s 2 zavíracími klíči
  - Jednotlivé západky zabraňují nechtěnému otevření
  - 100% výsuv s válečkovým vedením
- Rozsáhlý program příslušenství



HAZET  
YouTube kanál



Made in Germany

**813,-€\***  
netto

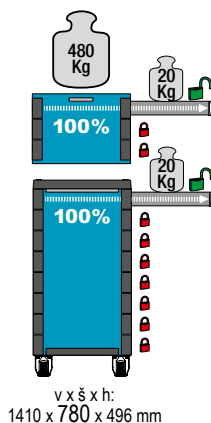

v x š x h:  
1410 x 780 x 496 mm

Made in Germany

**772,-€\***  
netto

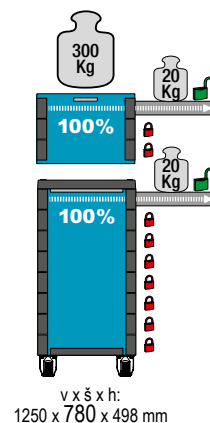

v x š x h:  
1250 x 780 x 498 mm

HAZET No.	519 x 348 x 74 mm	519 x 348 x 159 mm	kg	EAN-No. 4000896+	Cena netto €*
178 N-10	8x	2x	107.8	202805	813,-
178 NK-3	3x	-	33.7	202799	283,-
178 N-7	5x	2x	74.1	202782	530,-

HAZET No.	519 x 348 x 74 mm	519 x 348 x 159 mm	kg	EAN-No. 4000896+	Cena netto €*
177-9	7x	2x	107.8	207275	772,-
177 K-3	3x	-	33.7	207190	283,-
177-6	4x	2x	62.8	148578	495,-

## Assistent® 167-3

EAN-No. 4000896205332

Assistent  
2K-Safety-Insert-System

2x

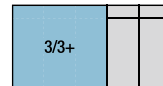

Hodí se pro dvě 3/3+  
vločky na jedno dno

### Servisní vozík

- Flexibilní a stabilní pro všechny účely
- Další police a protiskluzové rohože k dostání jako volitelné příslušenství
- Velká kola uložena v kuličkových ložiscích (Ø 100 mm), 2 otočná kola (1 x s dvojitou brzdou), 2 pevná kola
- S ochranou proti vniknutí vláken – chrání ložiska před nečistotami a vlákny
- Šedá hladká elastická kola umožňují tichý chod
- Maximální celkové zatížení: 150 kg

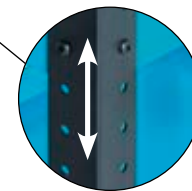

15násobně výškově  
nastavitelný

v x š x h:  
898,5 x 890 x 542 mm

### 167-3S

EAN-No. 4000896207206

- Individuální možnosti upevnění přes obdélníkový děrový rastr na boční stěně
- Maximální celkové zatížení: 150 kg

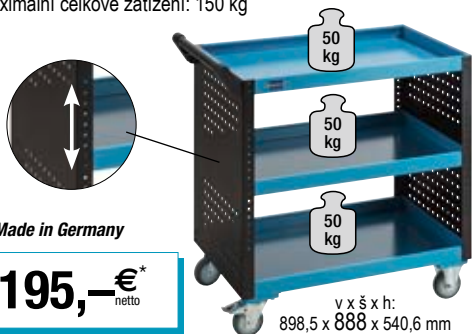

Made in Germany

195,-€\*  
netto

v x š x h:  
898,5 x 888 x 540,6 mm



Made in Germany

177,-€\*  
netto

## Assistent® 167 XXL

EAN-No. 4000896210565

### Montážní vozík XXL

- Flexibilní a stabilní pro všechny účely
- Další vložená dna k dostání jako volitelné příslušenství
- Pracovní deska: Dřevo Multiplex hrušeň, vyměnitelná
- Čelní děrované stěny k připevnění příslušenství
- Velká kola uložena v kuličkových ložiscích (Ø 125 mm), 2 otočná kola Ø 125 mm (2 x s dvojitou brzdou), 2 pevná kolečka
- S ochranou proti vniknutí vláken – chrání ložiska před nečistotami a vlákny
- Snadný pohyb i při vysokém dynamickém zatížení
- Šedá hladká elastická kola umožňují tichý chod
- Maximální celková nosnost (dynamická): 500 kg



### Příslušenství montážního vozíku XXL

HAZET No.	Produkt	EAN-No. 4000896+	Cena netto €
1	180-24 Držák dokumentů (bez vyobrazení)	110827	18,-
2	180-33 Koš na papír	120833	49,-
3	180-34 Držák papírové role	120840	50,-
4	180-35 Držák dóz	120826	29,50
5	161-3D Kabelový buben	048878	64,-
6	179-28 Závěsná skříň (bez vyobrazení)	141234	29,50
7	179-35 Držák dóz (bez vyobrazení)	141074	28,90
8	112/11 Sada držáků nářadí <sup>3</sup> (bez vyobrazení)	104239	37,50

<sup>3</sup> Další držáky nářadí naleznete v Katalogu nářadí HAZET 2018, strana 46

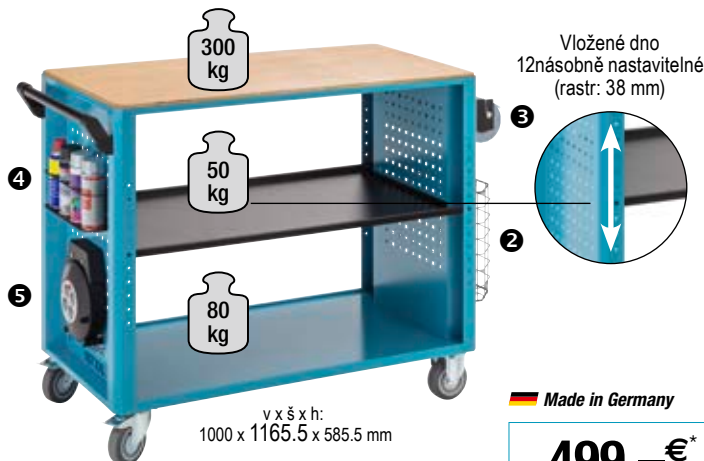

Vložené dno  
12násobně nastavitelné  
(rastr: 38 mm)

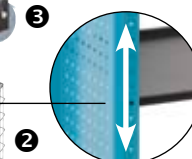

v x š x h:  
1000 x 1165,5 x 585,5 mm

Made in Germany

499,-€\*  
netto

Dodává se bez zobrazeného nářadí a příslušenství

# Multi Table



Assistent®

167 T

EAN-No. 4000896210503

## Multi Table

Assistent  
2K-Safety-Insert-System

3/3+



Chránič hran



- Stůl sklopitelný o 90° dolů
- 15násobně výškově nastavitelný (rastr: 25 mm)
- Stabilní svařovaná konstrukce
- Kola uložena v kuličkových ložiskách (Ø 50 mm), 2 říditelná kolečka s brzdou, 2 říditelná kolečka
- Snadný pohyb i při vysokém dynamickém zatížení
- Šedá hladká elastická kola umožňují tichý chod
- Hodí se pod vozidla se světlou výškou větší než 130 mm
- Nosnost stolu: 35 kg
- Maximální celková nosnost (dynamická): 150 kg
- Dodávka, plochý balík (v x š x h: cca 105 x 940 x 790 mm)



### Příslušenství Multi Table 167 T

HAZET No.	Produkt	EAN-No. 4000896+	Cena netto €
1 1979 N-8	Výklopná LED svítidla	203321	39,90
2 197 N-1	Víceúčelová vana, 6 l	198924	9,15
3 197-2	Víceúčelová vana, 16 l	146802	31,-
4 162 C-5	Vana na drobné součástky	078189	10,-
5 2025 X	Držák nářadí <sup>2</sup>	010301	18,50
6 179-35	Držák dóz <sup>2</sup>	141074	28,90
7 180-24	Držák dokumentů <sup>1</sup>	110827	18,-
8 112-260	Držák nářadí <sup>1,3</sup>	103881	5,-
9 167T26	Děrovaná stěna pro 167 T	209996	44,50
10 167T23	Odkládací dno pro 167 T	209972	68,-

<sup>1</sup> Lze použít pouze ve spojení s děrovanou stěnou 167T26

<sup>2</sup> Příslušenství, které se umístí přímo na zadní hranu stolu, se sklápí také, když se stůl vychýlí dolů

<sup>3</sup> Další držáky nářadí naleznete v Katalogu nářadí HAZET 2018, strana 46

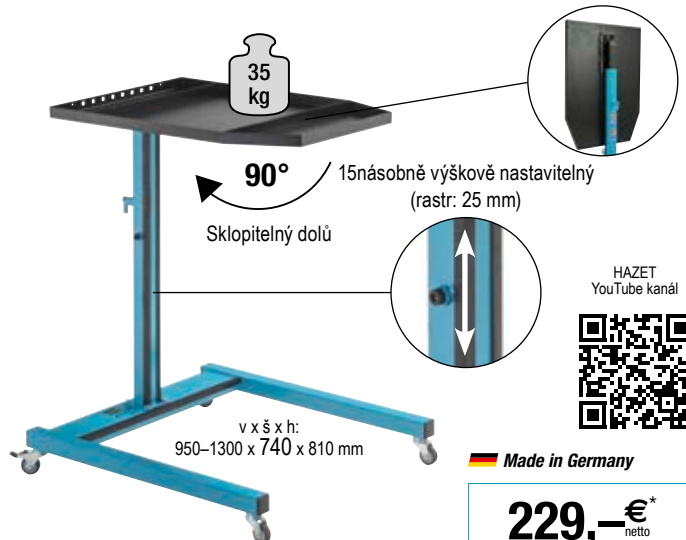

HAZET  
YouTube kanál



Made in Germany

229,-€  
netto

Dodává se bez zobrazeného nářadí a příslušenství

*Assistant*® 166 N

24.5 kg



Made in Germany

*Assistant*® 166 C

27.6 kg



Made in Germany

3/3	
-----	--

HAZET No.	Popis	EAN-No. 4000896+	Cena netto €*
166 N	Dílnský vozík <i>Assistant</i> se sloupky otočnými na nejnižší výšku (500 mm) pro skladnou přepravu	004959	648,-

HAZET No.	Popis	EAN-No. 4000896+	Cena netto €*
166 C	Dílnský vozík <i>Assistant</i> se sloupky otočnými na nejnižší výšku (647 mm) pro skladnou přepravu	072286	654,-

190 L-1

EAN-No. 4000896133901

Plastová přenosná skříňka



Made in Germany

14,-€  
netto

190 L

EAN-No. 4000896007462

Kovová schránka na nářadí

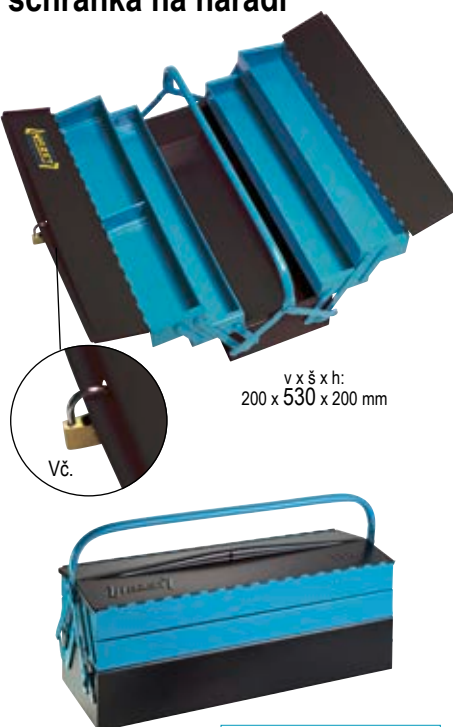

48,-€  
netto

190 L-2

EAN-No. 4000896150533

Plastová schránka na nářadí



Made in Germany

50,-€  
netto

(bez vyobrazeného nářadí)



# Nástrojové moduly



**163-95/8**  
EAN-No. 4000896145669  
**Sada oboustranných plochých klíčů**

8



1/3

s6x7 – 21 x22 mm

Made in Germany

**56,50€\***  
netto

**163-292/8**  
EAN-No. 4000896186372  
**Sada očkoplochých klíčů**

8



1/3

s10 – 22 mm

Made in Germany

**89,-€\***  
netto

**163-98/17**  
EAN-No. 4000896145690  
**Sada očkoplochých klíčů**

17



2/3

s6 – 24 mm

Made in Germany

**218,-€\***  
netto

**163-99/18**  
EAN-No. 4000896145706  
**Sada očkoplochých klíčů**

18



2/3

s6 – 27 mm

Made in Germany

**219,50€\***  
netto

**163-97/6**  
EAN-No. 4000896145683  
**Sada ráčnových očkoplochých klíčů**

6



1/3

s8 – 19 mm

Made in Germany

**110,-€\***  
netto

**163-385/12**  
EAN-No. 4000896196944  
**Sada ráčnových očkoplochých klíčů**

12



1/3

s8 – 19 mm

**199,-€\***  
netto

**163-186/16**  
EAN-No. 4000896162253  
**Sada ráčnových očkoplochých klíčů**

16



2/3

s8 – 19 mm

**285,-€\***  
netto

**163-366/18**  
EAN-No. 4000896196920  
**Sada ráčnových očkoplochých klíčů**

18



3/3

s8 – 32 mm

**454,-€\***  
netto

**163-101/9**  
EAN-No. 4000896145720  
**Sada oboustranných očkových klíčů**

9



2/3

s6x7 – 21x23 mm

Made in Germany

**130,-€\***  
netto

**163-296/7**  
EAN-No. 4000896186655  
**Sada oboustranných očkových klíčů**

7



1/3

s6x7 – 21 x23 mm

Made in Germany

**94,-€\***  
netto

**163-30/25**  
EAN-No. 4000896118601  
**Sada šroubovacích klíčů**

25



3/3

s6 – 24 mm  
s6x7 – 21x22 mm

Made in Germany

**320,-€\***  
netto

**163-374/27**  
EAN-No. 4000896196753  
**Sada šroubovacích klíčů**

27



3/3+

s6 – s24 mm  
s6x7 – s30x32 mm

Made in Germany

**355,-€\***  
netto

**163-507/45**  
EAN-No. 4000896214938  
**Sada šroubovacích klíčů**

NOVINKA!

45

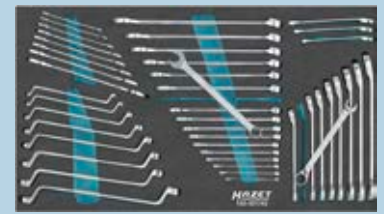

4/3+

s8 – 19 mm  
s6x7 – 21x22 mm  
s6 – 24 mm  
s6x7 – 21x22 mm

**575,-€\***  
netto

163-224/57

EAN-No. 4000896176311

## Sada nástrčných hlavic / šroubováků



2/3			
-----	--	--	--

6.3 1/4 6.3 1/4 12.2 1/2 12.2 1/2 6.3 1/4 6.3 1/4

387,-€  
netto

57

163-513/122

EAN-No. 4000896214990

## Sada nástrčných klíčů



3/3			
-----	--	--	--

6.3 1/4 6.3 1/4 s 5,5 – 13 mm 10 3/8 10 3/8 s 10 – 22 mm  
12.2 1/2 12.2 1/2 s 10 – 32 mm 6.3 1/4 6.3 1/4 E5 – E10 12.2 1/2 12.2 1/2 E10 – E20  
8858-2 958-2 1058-2 2250-1 6.3 1/4 6.3 1/4  
810 SPC-6.3 6.3 1/4 2240N/51

549,-€  
netto

NOVINKA!

122

163-138/77

EAN-No. 4000896151875

## Sada nástrčných klíčů



3/3			
-----	--	--	--

6.3 1/4 6.3 1/4 s 4 – 14 mm  
12.2 1/2 12.2 1/2 s 10 – 32 mm

Made in Germany

449,-€  
netto

77

163-490/60

EAN-No. 4000896208111

## Sada nástrčných klíčů



1/3			
-----	--	--	--

6.3 1/4 6.3 1/4 s 3 – 14 mm, krátké  
PH 1, 2, 3  
PZ 1, 2, 3  
0,8 x 4, 1 x 5,5, 1,2 x 8 mm  
E4 – E10, s 4 – 13 mm, dlouhé  
T8 – T40, s 3 – 8 mm

Made in Germany

288,50€  
netto

60

163-483/33

EAN-No. 4000896207770

## Sada nástrčných klíčů



1/3			
-----	--	--	--

10 3/8 10 3/8 s 6 – 22 mm, krátké  
s 5 – 10 mm,  
s 12 – 19 mm, dlouhé

Made in Germany

219,-€  
netto

33

163-489/28

EAN-No. 4000896207794

## Sada nástrčných klíčů



1/3			
-----	--	--	--

10 3/8 10 3/8 s 6 – 22 mm, krátké  
s 10 – 20 mm, dlouhé

Made in Germany

155,-€  
netto

28

163-259/14

EAN-No. 4000896179558

## Sada nástrčných hlavic s dvojitým 6hranem



1/3			
-----	--	--	--

10 3/8 10 3/8 s 9 – 22 mm

Made in Germany

122,-€  
netto

14

163-302/6

EAN-No. 4000896190348

## Sada nástrčných hlavic



1/9			
-----	--	--	--

10 3/8 10 3/8 s 4, 5, 6, 7, 8, 10 mm

Made in Germany

54,-€  
netto

6

163-459/15

EAN-No. 4000896204649

## Sada nástrčných hlavic, dlouhých



1/3			
-----	--	--	--

12.2 1/2 12.2 1/2 s 10, 12, 13, 14, 15, 16, 17, 18, 19, 21, 22, 24, 27, 30, 32 mm

Made in Germany

188,-€  
netto

15

163-221/10

EAN-No. 4000896168262

## Sada nástrčných hlavic XZN



1/3			
-----	--	--	--

12.2 1/2 12.2 1/2 s M8 – M18

Made in Germany

116,-€  
netto

10

163-243/7

EAN-No. 4000896178032

## Sada nástrčných hlavic XZN



1/9			
-----	--	--	--

12.2 1/2 12.2 1/2 s M6 – M18

Made in Germany

73,-€  
netto

7

163-482/15

EAN-No. 4000896207787

## Sada nástrčných hlavic XZN



1/3			
-----	--	--	--

12.2 1/2 12.2 1/2 s M5 – M18, krátké  
s M8 – M14, dlouhé

Made in Germany

146,90€  
netto

15

163-220/13

EAN-No. 4000896168286

## Sada nástrčných hlavic

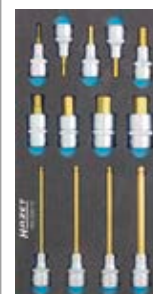

1/3			
-----	--	--	--

12.2 1/2 12.2 1/2 s 5 – 19 mm  
s 6 – 10 mm

Made in Germany

126,-€  
netto

13

# Nástrojové moduly



15

163-463/15  
EAN-No. 4000896205066

## Sada nástrčných klíčů rázového/strojového utahováku

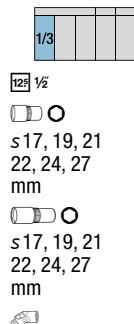

Made in Germany

169,90€\*  
netto

6

163-217/6

EAN-No. 4000896168231

## Sada adaptérů

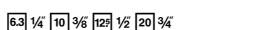

Made in Germany

67,50€\*  
netto

22

163-492/22

EAN-No. 4000896208081

## Sada nástrčných hlavíc TORX®



Made in Germany

222,-€\*  
netto

24

163-192/24

EAN-No. 4000896162314

## Sada nástrčných klíčů TORX®

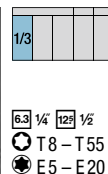

Made in Germany

181,50€\*  
netto

12

163-245/12

EAN-No. 4000896178049

## Sada nářadí TORX®

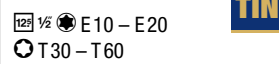

Made in Germany

87,-€\*  
netto

6

163-184/6

EAN-No. 4000896161461

## HEXAnamic- Sada šroubováků

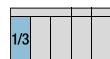

○ PH1, PH2

○ 4 – 8 mm

56,-€\*  
netto

31

163-141/31

EAN-No. 4000896151905

## Sada šroubováků

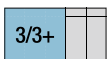

○ 0,6x3,5 – 2,0x12 mm

○ PH1 PH2 PH3

○ T6 – T30 mm

○ s 1,5 – 10 mm

241,-€\*  
netto

5

163-461/5

EAN-No. 4000896204625

## Sada flexibilních 6hr. šroubováků

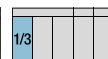

○ s 5 6 7 8 10 mm

Made in Germany

108,-€\*  
netto

6

163-265/6

EAN-No. 4000896180608

## Sada šroubováků

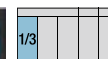

○ PH1 PH2

○ 3 – 6,5 mm

27,-€\*  
netto

6

163-266/6

EAN-No. 4000896180615

## Sada šroubováků TORX®

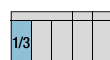

○ T10 – T30

32,-€\*  
netto

5

163-264/5

EAN-No. 4000896180592

## Sada šroubováků



○ PH1 PH2

○ s 4,5 – 7 mm

45,-€\*  
netto

26

163-297/26

EAN-No. 4000896186242

## Sada šroubováků

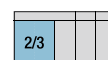

○ ○ ○ ○

128,50€\*  
netto

9

163-182/9

EAN-No. 4000896162352

## Sada šroubováků TORX® s T-rukojetí

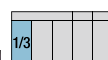

○ T6 – T30

87,-€\*  
netto

3

163-122/3

EAN-No. 4000896153534

## Sada šestihranných nástrčných klíčů s T-rukojetí

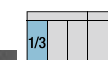

○ s 8, 10, 13 mm

54,50€\*  
netto

163-269/3

EAN-No. 4000896180776

3

## Sada kleští



Made in Germany

53,-€\*  
netto

163-424/9

EAN-No. 4000896202546

9

## Sada kleští

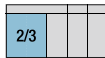

Made in Germany

222,-€\*  
netto

163-124/4

EAN-No. 4000896153602

4

## Sada kleští pro pojistné kroužky

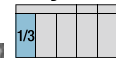

- 1x ● tvar A 19 – 60 mm,
- 1x ● tvar B 19 – 60 mm
- 1x ○ tvar C 19 – 60 mm,
- 1x ○ tvar D 19 – 60 mm

Made in Germany

95,-€\*  
netto

163-425/3

EAN-No. 4000896202614

3

## Sada kleští na hadicové spony

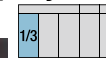

- sb 35 mm
- sb 27 mm
- sb 40 mm

Made in Germany

125,-€\*  
netto

163-464/3

EAN-No. 4000896205059

3

## Sada kladiv

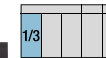

- 400 g
- Ø 28 mm
- 1000 g

Made in Germany

84,50€\*  
netto

163-299/8

EAN-No. 4000896186723

8

## Sada vytloukačů závlaček



- s 3 6 mm
- s 3 – 8 mm
- 320 mm, 500 g

Made in Germany

76,-€\*  
netto

163-330/16

EAN-No. 4000896191826

16

## Sada náradí



- 0,5 x 3,0 – 1,2 x 6,5 mm
- PH 1, PH 2
- T10 – T30

148,-€\*  
netto

163-31/27

EAN-No. 4000896118618

27

## Sada náradí

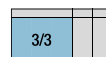

- 0,4 x 2,5 - 1,2 x 8
- PH 1
- PH 2
- T 10 - T 30
- s 3 6 mm
- s 3 – 8 mm
- 320 mm, 500 g

760-2 1802 M-22 1841 M b-33 1850 M-22

249,-€\*  
netto

163-329/100

EAN-No. 4000896191833

100

## Sada náradí

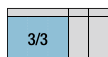

- 63 1/4 s 7 – 13 mm
- 10 3/8 s 10 – 19 mm
- 12 1/2 s 13 – 32 mm

Made in Germany

418,-€\*  
netto

163-508/138

EAN-No. 4000896214907

NOVINKA!

138

## Sada náradí



- 63 1/4 s 5,5 – 13 mm
- 10 3/8 s 10 – 22 mm
- 12 1/2 s 10 – 32 mm
- 63 1/4 ● E5 – E10
- 12 1/2 ● E10 – E20
- 12 1/2 ● T 15 – T 40
- 12 1/2 ● T 20 – T 55
- 8858-2 958-2 1058-2 2250-1
- 63 1/4 ● 810 SPC-6.3
- 760-2 1802 M-22 1841 M b-33 1850 M-22

699,-€\*  
netto

## Pěnové vložky



163-130L

EAN-No. 4000896153589



Made in Germany

30,-€\*  
netto

163-522x50

EAN-No. 4000896141043

Made in Germany

13,-€\*  
netto



163-172x50

EAN-No. 4000896154692

Made in Germany

7,50€\*  
netto

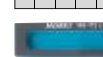

# Šroubováky | kleště



810/6, EAN-No. 4000896058808

## Sada šroubováků



15,20€\*  
netto

4 x		0.5 x 3.0	0.8 x 4.0	1.0 x 5.5	1.2 x 6.5 mm
2 x		PH1	PH2		

810 T/6, EAN-No. 4000896204304

## Sada šroubováků TORX®



23,90€\*  
netto

6 x		T10	T15	T20	T25	T27	T30
-----	--	-----	-----	-----	-----	-----	-----

810 U-1/5, EAN-No. 4000896179572

## Sada šroubováků s úderovou krytkou



29,90€\*  
netto

3 x		0.8 x 4.5	1.0 x 5.5	1.2 x 7 mm
2 x		PH1	PH2	

802/5, EAN-No. 4000896147359

## Sada profesionálních šroubováků HEXAnamic



24,90€\*  
netto

3 x		0.8 x 4.0	1.0 x 5.5	1.2 x 6.5 mm
2 x		PH1	PH2	

2240 N/36

## Box s bity



2240 N/51

## Box s bity



Made in Germany

	0.6 x 4.5	0.8 x 5.5	1 x 6 mm	0.5 x 4	0.6 x 4.5	0.8 x 5.5	1 x 6 mm				
	PH1 (3x)	PH2 (3x)	PH3 (1x)	PH 1 (4x)	PH 2 (4x)	PH 3 (2x)					
	PZ1 (3x)	PZ2 (3x)	PZ3 (1x)	PZ 1 (3x)	PZ 2 (3x)	PZ 3 (1x)					
	s3	4	5	6 mm	s2	2.5	3	4	5	6 mm	
	T10	T27		T6	T7	T8	T9	T10			
	T15	T20	T25	T30	T40 (všechny 2x)	T15	T20	T25	T27	T30	T40 (všechny 2x)
	T20H	T30H		T10H	T15H	T20H	T25H	T27H	T30H		
	D 6.3 = 1/4"	C 6.3		D 6.3 = 1/4"	C 6.3						
EAN-No. 4000896+	187614			187607							
Cena netto €	39,-			49,90							

## Univerzální kleště s ovládním rychlonastavovací pákou

- Přestavování bez přehmatávání
- Max. velikost šestihranu s 50 mm, průměr trubky do max. 50 mm Ø
- s 1 1/8" = 47,2 mm (britský standardní závit Whitworth)
- DIN ISO 8976



Made in Germany

33,-€\*  
netto

HAZET No.	Popis	EAN-No. 4000896+	Cena netto €
760-2	Univerzální kleště pro praváky	188451	33,-
760 L-2	Univerzální kleště pro leváky	191291	33,-

\* Nezávazné doporučené akční ceny bez DPH; po dobu trvání akce nahrazují všechny ostatní ceny



**HiPer**  
HIGH PERFORMANCE

**Nejsilnější HAZET ráčna všech  
dob 90 zubů  $\hat{=}$   $\triangle 4^\circ$ !**



**Perfektní symbióza  
výkonu a přesnosti!**

**916 HP**

EAN-No. 4000896213894

**HiPer Přepínací ráčna**

- Malý úhel ovládání (4°) umožňuje ještě lepší použití v nejužších montážních prostorech, např. motor, stavba strojů, zemědělská vozidla a přístroje, obnovitelné energie (solární, větrná kola)
- 90 zubů, 4° jemné ozubení pro úzké montážní prostory
- Aretační funkce páčky nabízí ochranu proti nechtěnému přepnutí
- Extrémně větší výkon při stejných konstrukčních rozměrech
- Prodloužení životnosti použitím nejmodernějších maziv v ráčnovém mechanismu
- Úzké výrobní tolerance zaručují ochranu před vnikající nečistotou
- Interní standardy kvality HAZET zaručují zatížitelnost daleko nad normou
- Chromovaný povrch: hodnotný, snadno čistitelný, odolný vůči korozi
- Délka: 275 mm
- Hmotnost: 595 g

 **Made in Germany**



**49,--€\***  
netto

# Jemnozubá prepínací ráčna



**NOVINKA!**

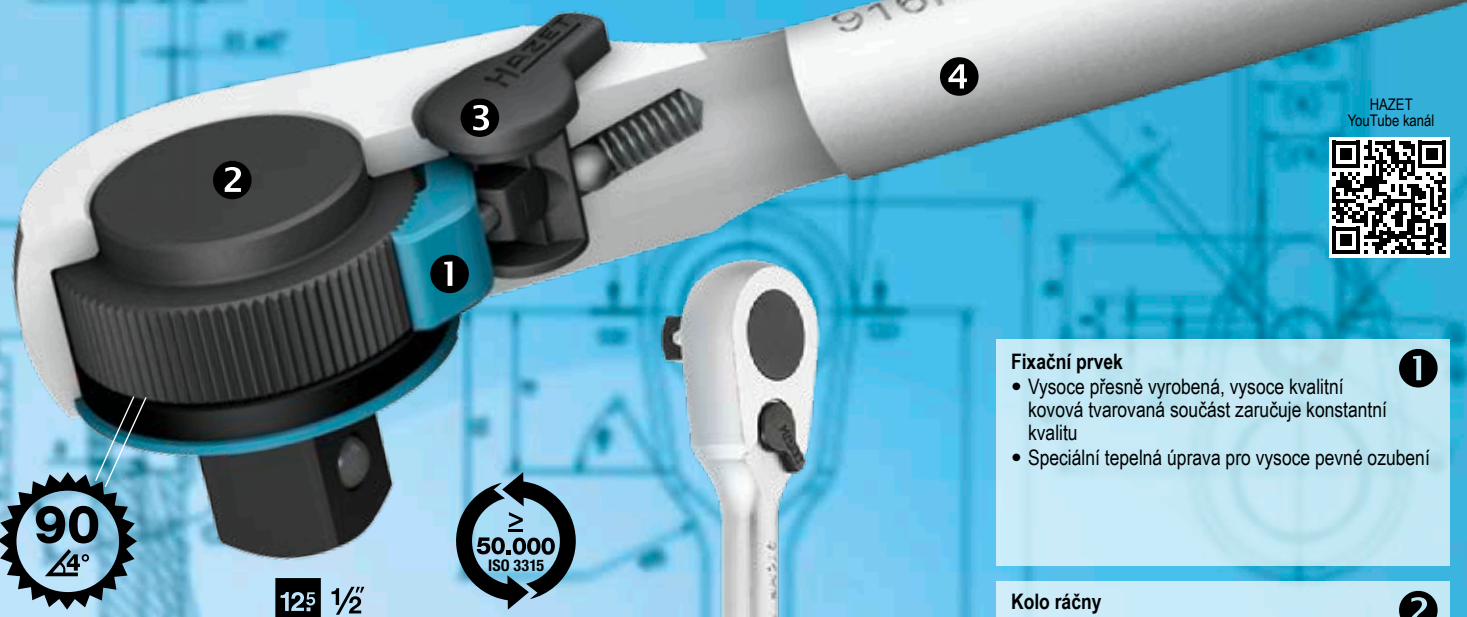

HAZET  
YouTube kanál



90  
4°

12<sup>5</sup> 1/2"

50.000  
ISO 3315

Nová prepínací ráčna s jemným ozubením HiPer 916 HP nabízí extrémně větší výkon při stejných konstrukčních rozměrech než jiné ráčny 1/2". Použitím nejmodernějších maziv se životnost ráčnového mechanismu několikanásobně prodlužuje. Zvláště úzké výrobní tolerance zaručují ochranu před vnikající nečistotou. Interní standardy kvality HAZET zaručují navíc zatížitelnost, která leží daleko nad normou.

Prepínací ráčna 916 HP ukazuje inovačního ducha a vůli společnosti HAZET své nástroje neustále vyvíjet a dosazovat tak nové standardy kvality.

**Maximální výkon!**

512 Nm  
DIN

**Naše  
nejsilnější!**

**HAZET**

## Fixační prvek 1

- Vysoce přesně vyrobená, vysoce kvalitní kovová tvarovaná součást zaručuje konstantní kvalitu
- Speciální tepelná úprava pro vysoce pevné ozubení

## Kolo ráčny 2

- Vysoce pevná speciální ocel
- Výroba na moderních obráběcích centrech
- Speciální tepelná úprava pro vysoce pevné ozubení a extrémně zatížitelný čtyřhran

## Prepínací páčka 3

- Vysoce kvalitní kovová součást
- Nová ergonomicky tvarovaná prepínací páčka nabízí ochranu proti nechtěnému přepnutí při přesto snadném ovládní
- Nový designový tvar se s plynulými přechody vloží do pouzdra

## Pouzdro 4

- Chrom-vanadiová ocel
- Kováno v zápustce
- Výroba na moderních obráběcích centrech
- Speciální tepelná úprava pro nejvyšší zatížitelnost pouzdra

## 2komponentní rukojeť 5

- Necitlivá vůči brzdové kapalině DOT 4
- Vysoce kvalitní, s pokožkou snášenlivý materiál
- Vč. integrované možnosti zavěšení v rukojeti
- Ergonomický tvar rukojeti bezpečný proti přetáčení (povrch s optimalizovanou haptikou prostřednictvím obrysů přizpůsobených tvaru ruky)
- Vůči špině odolná a klimaticky odolná 2komponentní rukojeť HAZET

**Made in Germany**

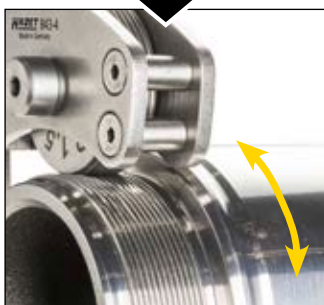

Vaše snadná cesta k opravovaným nápravě!



**Made in Germany**

## 843 Sady pro válcování závitů

- ✓ Bezproblémová oprava poškozeného závitu bez velké námahy
- ✓ Zpracování závitu bez třísek
- ✓ Žádná výměna drahých součástí vozidla díky nové profesionální možnosti opravy
- ✓ Opravu součástí lze často provést v zabudovaném stavu
- ✓ Zůstane zachována pevnost konstrukční součásti
- ✓ Bez problémů lze znovu vytvořit dokonce i začátek závitu
- ✓ Extrémně praktické nářadí umožňuje práci i ve stísněných prostorech (zejména u velkých průměrů)
- ✓ Jednoduché ruční ovládání bez zvláštního vynaložení síly



Další sady pro válcování závitů najdete v Katalogu nářadí HAZET 2018 od strany 248

### 843-1/8, EAN-No. 4000896200566

- 1 sada kotoučů, stoupání 1,25 mm – pravý závit
- 1 sada kotoučů, stoupání 1,5 mm – pravý závit



8



1/9			
-----	--	--	--

**Made in Germany**

**247,-€\***  
netto

**Pro závity:**  
Ø 5 – 16 mm

### 843-2/9, EAN-No. 4000896200559

- 1 sada kotoučů, stoupání 1,5 mm – pravý závit
- 1 sada kotoučů, stoupání 2,0 mm – pravý závit



9



1/3			
-----	--	--	--

**Made in Germany**

**482,-€\***  
netto

**Pro závity:**  
Ø 10 – 36 mm



# Nástroje pro válcování závitů / řezání závitů



## 843-3/9, EAN-No. 4000896200542

- 1 sada kotoučů, stoupání 1,5 mm – pravý závit
- 1 sada kotoučů, stoupání 2,0 mm – pravý závit



Pro závitů:  
Ø 50 – 60 mm

Made in Germany

**699,-€\***  
netto

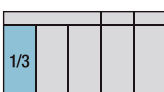

## 843-4/9, EAN-No. 4000896200535

- 1 sada kotoučů, stoupání 1,5 mm – pravý závit
- 1 sada kotoučů, stoupání 1,5 mm – levý závit



Pro závitů:  
Ø 50 – 110 mm

Made in Germany

**880,-€\***  
netto

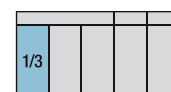

## 842 AIG-1/4

EAN-No. 4000896153428

### Sada univerzálního prořezávače závitů

- Pro vnější závit 4 – 13 mm (5/12" – 1/2") a vnitřní závit 5 – 12 mm (13/64" – 1/2")



**142,-€\***  
netto



## 842 AG-3

EAN-No. 4000896149230

### Univerzální dořezávací závitník

- Pro průměr závitů 16 – 38 mm (5/8" – 1.1/2")



**140,-€\***  
netto

## 842 AG-1

EAN-No. 4000896140718

### Univerzální dořezávací závitník

- Pro průměr závitů 4 – 13 mm (5/32" – 1/2")



**39,-€\***  
netto

## 849

EAN-No. 4000896035984

### Sada závitníků

- Obsah:  
849 IG-M3 M4 M5 M6 M8 M10 M12  
849 AG-M3 M4 M5 M6 M8 M10 M12  
849 IG-6,3 8  
849 AG-6,3 10  
2100-025 2250-1 3



**230,-€\***  
netto



840/5

EAN-No. 4000896035762

## Sada vyšroubovácích hlavíc

- Obsah:  
840-1 2 3 4 5



Made in Germany

19,-€\*  
netto

5

841/25

EAN-No. 4000896060993

## Sada vytahovačů čepů

- Pro vyšroubování utržených závitových čepů a šroubů 6 až 15 mm Ø



99,90€\*  
netto

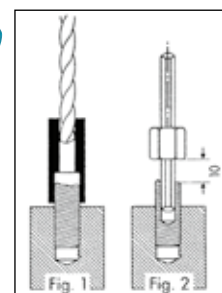

844/5

EAN-No. 4000896035878

## Sada vytahovačů podpěrných čepů

- Vytahovák podpěrných čepů 844-6 · 844-7 · 844-8 · 844-10 · 844-12



125° 1/2 5



1/3			
-----	--	--	--

Made in Germany

159,-€\*  
netto

## Nářadí na opravy závitů

- Vč. závitových vložek, spirálových vrtáků, závitníků, montážních nářadí a odlamovačů čepů

842 N-512/130

EAN-No. 4000896167289

- M5 až M12

215,-€\*  
netto

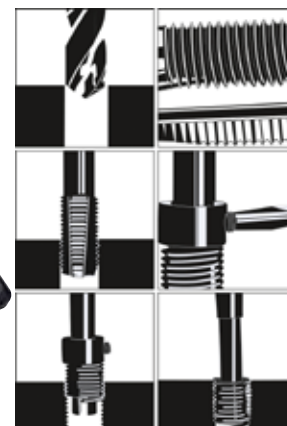

842 N-614/118

EAN-No. 4000896167272

- M6 až M14 (M14 zejm. pro závit zapalovacích svíček)

249,-€\*  
netto

# Nástrčné hlavice / šroubové klíče



**986/9N**

EAN-No. 4000896193530

**Sada nástrčných hlavíc s čepeľmi potaženými TIN**

• 1.27 kg



1/9			
-----	--	--	--



d x š x v:  
165 x 153 x 52 mm

Made in Germany

**83,50€\***  
netto

**Nejprodávanější!**

Vč. Smart-Case (1/9)

HAZET No.	Obsah
986/9 N	5, 6, 7, 8, 9, 10, 12, 14, 17 mm

**992/9**

EAN-No. 4000896051540

**Sada nástrčných hlavíc TORX® s čepeľmi potaženými TIN**

• 1.41 kg



1/9			
-----	--	--	--



d x š x v:  
165 x 153 x 52 mm

Made in Germany

**115,-€\***  
netto

Vč. Smart-Case (1/9)

HAZET No.	Obsah
992/9	T20, T25, T27, T30, T40, T45, T50, T55, T60

**606/5**, EAN-No. 4000896177998

**Sada ráčnových očkoplochých klíčů**



5 x s 8 10 13 17 19 mm

**78,-€\***  
netto

**Sady očkoplochých klíčů**

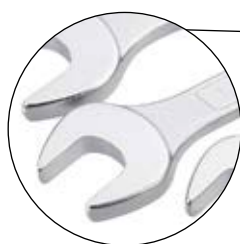

10 16

HAZET No.	Obsah	EAN-No. 4000896+	Cena netto €*
600 SPC/10	s 8 - 19 mm	118465	89,-
600 SPC/16	s 7 - 24 mm	186235	149,-

Made in Germany

od **89,-€\***  
netto

\* Nezávazné doporučené akční ceny bez DPH; po dobu trvání akce nahrazují všechny ostatní ceny

## Momentové klíče HAZET – přesné, bezpečné a optimalizované pro uživatele!

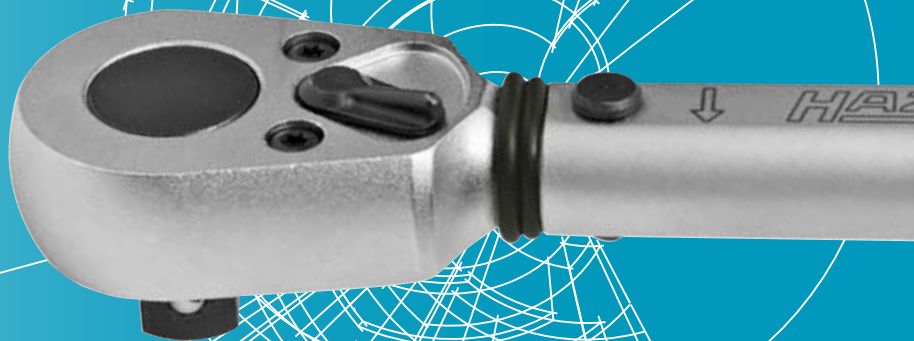

### Obsluha

- Uvolněte zajištění přes otočný věnec
- Otáčejte rukojeti, dokud nebude nastavený požadovaný utahovací moment
- Následně hodnotu přes otočný věnec znovu zaaretujte, aby se nedopatřením nepřestavila
- Směr chodu nastavitelný hlavou ráčny (přepínací páčka) > praktická funkce volnoběhu, díky které nelze chod při práci nechtěně přestavit

### Použití

- Dva signály vypnutí: haptický (krátký posun při vypnutí) a akustický (zalamovací prvek)
- Příklady použití:
  - Šroubení na jízdním kole (horské kolo) > chrání hodnotné karbonové díly
  - Motorový prostor > např. přesné utažení citlivých zapalovacích svíček
  - Autopneumatiky > ochrana ráfků, bezpečnost při jízdě, optimalizovaná spotřeba paliva

### Opravdový kvalitní nástroj

- Řada 5000-2 CT splňuje nejvyšší standardy kvality > přesná technika utahovacího momentu se setkává s vysoce kvalitními materiály
- Důkaz kvality: momentový klíč se již díky vysoce kvalitní pružině nemusí uvolňovat
- HAZET kromě toho nabízí sady náhradních dílů, aby bylo možné měnit opotřebitelné díly

**Made in Germany**



### Technika za tím

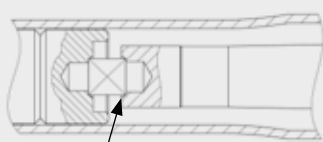

#### Klopná kostka – malá součást, velký účinek

Navzdory malé velikosti hraje klopná kostka důležitou roli při vypnutí momentového klíče. Zde lze vidět: klopná kostka ve své původní poloze. Na ni působí síla napnuté pružiny.

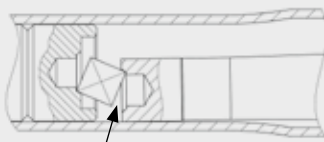

#### Signály vypnutí klopnou kostkou

Je-li při utahování šroubů dosaženo nastaveného utahovacího momentu, „vyklopí“ se klopná kostka ze své původní přímé polohy a způsobí přitom kliknutí a citelný krátký posun při vypnutí – dva signály vypnutí momentového klíče řady 5000-2CT.



#### Průřez momentovým klíčem HAZET

Lze dobře rozpoznat: pružina, která se při nastavování momentového klíče napíná – čím silněji je napnutá, tím vyšší je nastavený utahovací moment.



## System 5000 CT Momentový klíč 1 – 320 Nm

6.3 1/4 10 3/8 125 1/2

Se sériovým číslem  
a osvědčením

Nejprodávanejší!



HAZET  
YouTube kanál



Made in Germany

## Nová norma DIN EN ISO 6789:2017

- Od 01.04.2018 platí již jen nová norma DIN EN ISO 6789:2017!
- Nová norma se skládá ze dvou částí:
  - Podle části 1 se vystavuje toliko prohlášení o shodě
  - Momentové klíče HAZET pak budou zásadně dodávány s osvědčením o kalibraci, vč. údajů o nejistotě měření, podle části 2
- Nově: Kalibrace podle části 2 se nyní provádí přes kompletní měřicí rozsah, to znamená, nyní se bude kalibrovat nejmenší nastavitelná hodnota, 60% maximální hodnoty a rovněž maximální hodnota
- Výsledek: Ještě vyšší přesnost díky novému způsobu měření

Kalibrační laboratoř HAZET DAkKS



Detaily na:  
[www.hazet.de/drehmomentschluessel](http://www.hazet.de/drehmomentschluessel)

HAZET No.	■	Přesnost vypnutí délku stupnice	Hodnota	Rozsah momentu Nm	l mm	Dělení Nm	EAN-No. 4000896 +	Cena netto €
5107-2 CT	6.3 1/4	± 6%	1 – 9	235	0.1	191260	142,-	
5108-2 CT	6.3 1/4	± 4%	2,5–25	232	0.25	119752	142,-	
5110-2 CT	10 3/8	± 4%	10–60	320	0.5	154098	126,-	
5120-2 CT	125 1/2	± 4%	10–60	320	0.5	180233	132,-	
5121-2 CT	125 1/2	± 4%	20–120	408	1	022434	138,-	
5122-2 CT	125 1/2	± 4%	40–200	513	1	022489	143,-	
5123-2 CT	125 1/2	± 4%	60–320	632	2	073948	159,-	

# SmartTAC Systém 7000 sTAC

Elektronický momentový / úhlový klíč pro vysoce přesné šroubové aplikace s technologií Smart – Ready for Industry 4.0

- Zcela nový koncept umožňuje přepracováním designu desky s plochou zmenšenou o 42 % nyní také nejmenší momentový / úhlový klíč od 1 Nm
- **HAZET Smart technologie** skládající se z **koncipované a vyvinuté aplikace SmartTAC a Low Energy- Bluetooth** rozhraní (může podléhat národním omezením schválení) s bezproblémovou LIVE výměnou dat pro zobrazení průběhu šroubování na mobilních koncových zařízeních jako smartphone (smartwatch) a tabletu jakožt přes rozhraní USB-C k programování momentového úhlového klíče a dokumentování dat šroubování přes notebook a PC
- Velký, kontrastně svítící, dobře čitelný displej OLED, otočný o 180°



Funkce	7000-2 sTAC topverze
Odchyłka indikace utahovacího momentu vlevo a vpravo	+/- 1 % ; +/- 1 číslice
Odchyłka indikace úhlu otočení vlevo a vpravo	+/- 1 % ; +/- 1 °
Rozsah úhlu otočení přičítající	0 - 999 °
Tolerance utahovacího momentu pro indikaci OK (zelená)	Nastavitelná +/- 1 do 10 %
Tolerance úhlu otočení pro indikaci OK (zelená)	Nastavitelná 1 – 90 °
Nastavitelné jednotky utahovacího momentu	Nm, lbf ft, lbf in nebo kgf m
Nastavitelná účinná délka 0 - 250 mm	x
Prahová hodnota, předběžný výstražný stupeň	Nastavitelná 50 – 99 %
Nastavitelná signalizace, Zap / Vyp akustický signál (buzzer) a vibrace	x
Funkce resetu, návrat na tovární nastavení	x
Čas Stand by	Nastavitelný 1 – 10 min.
Paměť vč. data a času	Až 2500 měření
Možnost programování parametrů a postupů	25 a 25
2 kontrolní funkce: Programovatelná kontrola utahovacího momentu při úhlovém utahování a kontrola úhlu při momentovém utahování	x
Funkce zablokování menu před nepovolenou změnou nastavených hodnot s volitelným čtyřmístným kódem	x
Zobrazení verze softwaru se sériovým číslem, datem a kalibrace a ukazatelem servisu / počítadlem použití	x
Jazyky menu	Němčina, angličtina, francouzština, italština, čínština
Volitelně na vyžádání	Programovací a vyhodnocovací software pro notebook a PC Aplikace SmartTAC pro koncová zařízení Android
V přípravě	Aplikace SmartTAC pro koncová zařízení IOS (Apple), výměna dat přes čip WLAN RFID k identifikaci klíče



**NOVINKA!**

**8 konstrukčních velikostí pro rozsahy utahovacích momentů 1–1 000 Nm**

- Vhodný mj. pro všechna šroubení s utahovacím momentem / úhlem otočení, při němž existuje vysoká přesnost nebo povinnost dokumentování, např. součásti motorů, zvláště šrouby hlav válců, stavba strojů se zvýšenými požadavky (mj. robotická technika atd.)
- **Jedinečný ergonomický, na uživatele orientovaný design HAZET celého nástroje pro profesionální použití**
- Zmenšením konstrukční velikosti na základě potřeby plochy desky menší o 42 % a rovněž částečné integrace desky do hlavní trubky vznikly rozměry, které vůbec poprvé umožňují malé momentový / úhlový klíč od 1–10 Nm
- Chráněný proti stříkající vodě prostřednictvím fóliové klávesnice – třída ochrany IP 54
- Vyzkoušený podle DIN EN ISO 6789-2:2017
- **USB-C** rozhraní k programování momentového / úhlového klíče a k dokumentování dat šroubování přes notebook a PC
- Vč. běžně prodejného **výměnného akumulátoru Li-Ion**, typ 14650 / 3,7 V, který lze nabíjet přímo na nástroj i přes konektor USB-C
- Vč. 1 m USB 3.1 / A - C kabelu

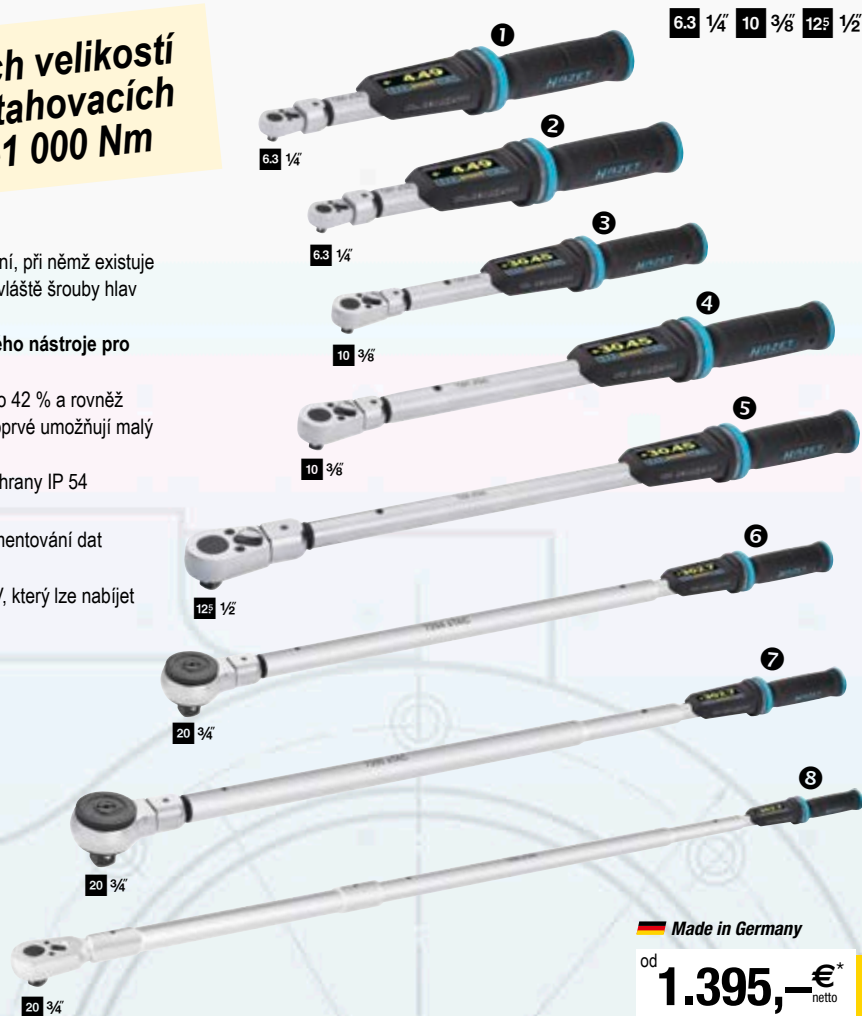

Made in Germany

od **1.395,-** €<sup>\*</sup> netto

## 4násobná signalizace pro optimální kontrolu průběhu šroubování

2 x opticky  
(pohyblivý číselný ukazatel  
+ 360° indikace LED)

+ Akusticky

+ Vibrace

= 4násobně osvědčená  
bezpečnost šroubování  
podle principu HAZET

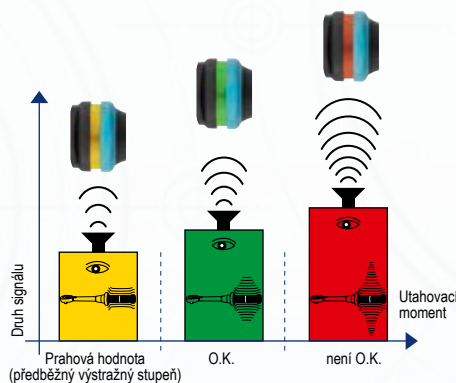

Utahovací moment  
+ úhel otáčení  
= 1 pracovní operace!

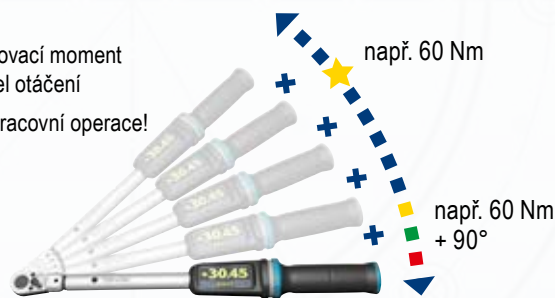

	HAZET No.	Utahovací moment Měřicí rozsah Nm	Utahovací moment Indikační rozsah Nm	Dělení stupnice / Utahovací moment Kroky nastavení	Nástrčné uchycení s čtyřhranem	Přepínací nástrčná ráčna HAZET, pevně namontovaná přepínací ráčna <sup>1)</sup> (součástí dodávky)	Délka cca mm bez/s nástrčným nástrojem Celková délka <sup>2)</sup>	Ovládací síla cca kg	EAN-No. 4000896+	Cena netto €
1	7280-2sTAC	1 – 10	0,5 – 10	Do 50 Nm = 0,1 50 – 100 Nm = 0,5 Od 100 Nm = 1,0	9 x 12	6401-1 – 1/4"	260 / 290,5	0,4	215294	1.395,-
2	7281-2sTAC	2,5 – 25	1,25 – 25		9 x 12		260 / 290,5	0,4	215317	1.395,-
3	7290-2sTAC	5 – 60	2,5 – 60		9 x 12	6402-1 – 3/8"	302 / 347	0,8	215324	1.435,-
4	7291-2sTAC	10 – 100	5 – 100		9 x 12		383 / 428	0,9	215430	1.485,-
5	7292-2sTAC	20 – 200	10 – 200		14 x 18	6404-1 – 1/2"	520 / 578,5	1,3	215447	1.529,-
6	7294-2sTAC	40 – 400	20 – 400		14 x 18	6406 – 3/4"	945 / 1021	3,2	215454	1.875,-
7	7295-2sTAC	65 – 650	32,5 – 650		14 x 18		1141 / 1217	5,9	215461	1.930,-
8	7250-2sTAC	200 – 1000	100 – 1000		–		1772 <sup>2)</sup>	9,0	215478	2.170,-

**7 + 8 K dodání od května 2018**

\* Nezávazné doporučené akční ceny bez DPH; po dobu trvání akce nahrazují všechny ostatní ceny

## Přepínací ráčny, jemně ozubené

6.3 1/4" 10 3/8" 12.5 1/2"



Made in Germany

HAZET No.			l mm	EAN-No. 4000896+	Cena netto €
863-1	Přepínací ráčna, jemně ozubená	6.3 1/4"	119	164387	40,-
8816-1	Přepínací ráčna, jemně ozubená	10 3/8"	186	185412	49,50
916-1	Přepínací ráčna, jemně ozubená	12.5 1/2"	245	162482	49,-

## Přepínací ráčny

6.3 1/4" 10 3/8" 12.5 1/2"



Made in Germany

HAZET No.			l mm	EAN-No. 4000896+	Cena netto €
863 P	Přepínací ráčny	6.3 1/4"	115	038558	32,50
8816 P	Přepínací ráčny	10 3/8"	199	042203	37,80
916 SP	Přepínací ráčny	12.5 1/2"	275	046317	44,50

856-1 EAN-No. 4000896164813

## Sada nástrčných hlavíc a bitů

- v 52 x š 180 x h 98 mm
- 0.78 kg

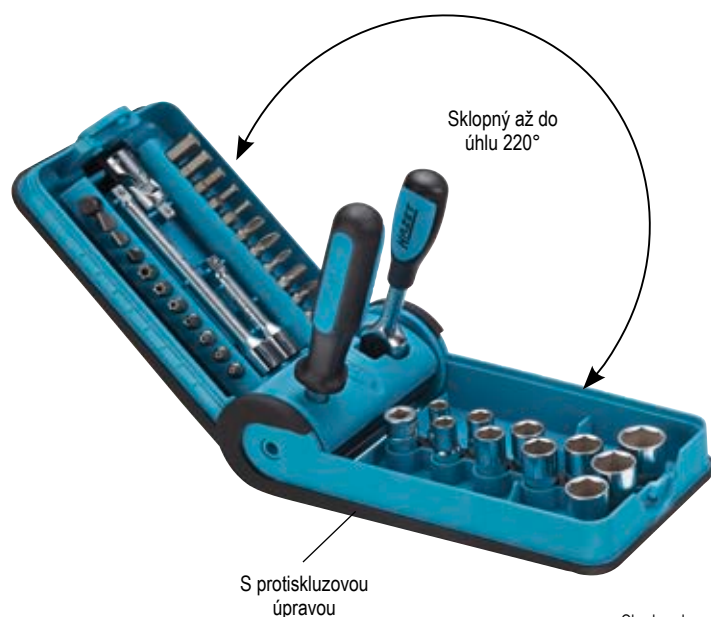

Made in Germany

125,50€  
netto

Obsah sady:



6.3 1/4" 10 3/8" 12.5 1/2"



3 x		0.6 x 4.5 1.2 x 6.5 1.2 x 8.0 mm
3 x		PH 1 PH 2 PH 3
3 x		PZ 1 PZ 2 PZ 3
5 x		s 3 4 5 6 7 mm
7 x		T10H T15H T20H T25H T27H T30H T40H
10 x		5.5 6 7 8 9 10 11 12 13 14 mm
1 x		863 P
1 x		866 U
2 x		55 101.5 mm
1 x		□ 6.3 = 1/4" ○ 6.3 = 1/4"
1 x		□ 6.3 = 1/4" ● 6.3 = 1/4"
1 x		6.3 1/4"



## Úderníky HAZET – síla pro profesionály!

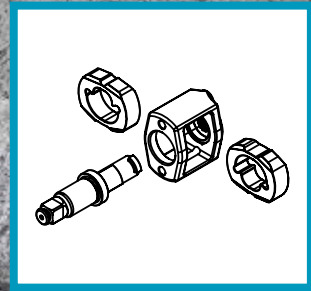
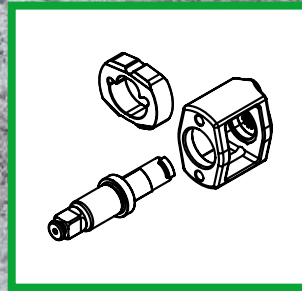
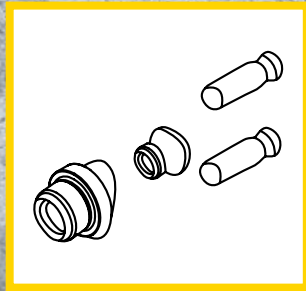

Úderník	<b>Kolíkový úderník</b>	<b>Jednokladivový úderník</b>	<b>Dvojitý kladivový úderník</b>
Princip funkce	<input checked="" type="checkbox"/> Dva kovové kolíky vytváření úder přes poháněnou vačku v axiálním směru	<input checked="" type="checkbox"/> Kladivo vytváří úder jako u dvojitého kladivového úderníku	<input checked="" type="checkbox"/> Dvě kladiva vytvářejí úder protiběžnými kývavými pohyby
Výhody	<input checked="" type="checkbox"/> Tento úderník vytváří tlak velmi rychle (je agilní), snadno a ekonomicky výhodně	<input checked="" type="checkbox"/> Úderník umožňuje nízkou hmotnost. Je to zvláště krátký úderník s dlouhou životností	<input checked="" type="checkbox"/> Tento úderník vytváří silný úder, má velmi dlouhou životnost a vytváří málo vibrací

### 9010 TB

EAN-No. 4000896203604

#### Rázový šroubovák na bity

• Max. povoloovací moment: 108 Nm

6.3 1/4"

HAZET YouTube kanál

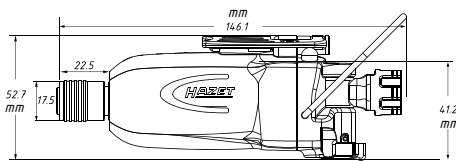
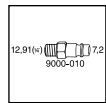

**146,50€\***  
netto

HAZET No.	mm	max. Nm	ot/min	g	l/min.	dB(A)	m/s <sup>2</sup>
9010 TB	6.3 1/4"	108	12 000	550	59	97.9	6.74

### Rázový šroubovák

• Max. povoloovací moment: 108 Nm

HAZET YouTube kanál



6.3 1/4"

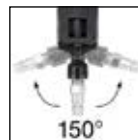
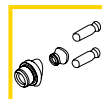

10 3/8"

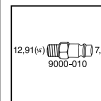

HAZET No.	mm	max. Nm	ot/min	g	l/min.	dB(A)	m/s <sup>2</sup>	EAN-No. 4000896+	Cena netto €
9010 T	6.3 1/4"	108	12 000	550	59	98	6.74	203611	137,-
9011 T	10 3/8"	108	12 000	550	59	98	6.74	206230	137,-

NOVINKA!

## 9012 P-1

EAN-No. 4000896212330

### Rázový utahovák

- Dobře se hodí k uvolňování zatuhlých šroubů
- Povolovací moment max.: 1000 Nm
- Odvětrání přes rukojeť směrem dolů
- Výkonný dvojkladivový úderník
- Průměr hadice (doporučený): 10 mm
- Velikost šroubu M: 16
- Chod vpravo/vlevo: třístupňový (chod vpravo), jednostupňový (chod vlevo)
- Zvýšený nárůst síly díky efektivnějšímu vedení vzduchu a zlepšené odpovědi momentu vzduchového motoru

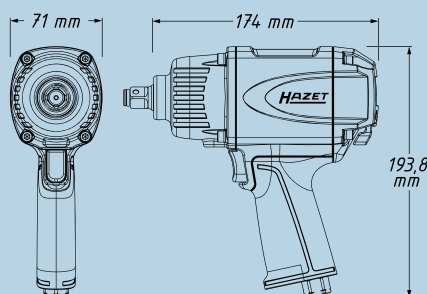

169,-<sup>€\*</sup>  
netto

HAZET No.	mm	max. Nm	rpm ot/min	kg	l/min.	dB(A) Lp W	m/s <sup>2</sup>
9012 P-1	12 <sup>9</sup> 1/2	1 000	7 500	2.54	127	105.4	12.24

## 9012 M-S

EAN-No. 4000896202232

### Silikonový ochranný kryt

- Lze použít pro rázové šroubováky typů 9011M a 9012M
- Chrání těleso vašeho rázového šroubováku proti poškození v tvrdých dílenských podmínkách
- Poloprůhledný ochranný kryt
- Montáž bez nutnosti použití nářadí



5,15<sup>€\*</sup>  
netto

## 9011 M 10 3/8 / 9012 M 12<sup>9</sup> 1/2

### Rázový utahovák

- 9011 M: Max. povolovací moment: 461 Nm
- 9012 M: Max. povolovací moment: 1100 Nm



Velmi krátký –  
pouze 92 mm!



Porovnání běžných  
rázových šroubováků  
s extra malým  
šroubovákem  
9011 M / 9012 M

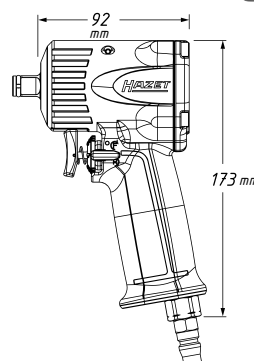

HAZET No.	mm	max. Nm	rpm ot/min	kg	l/min.	dB(A)	m/s <sup>2</sup>	EAN-No. 4000896+	Cena netto €
9011 M	10 3/8	461	6 500	1.2	85,2	90.3	7.78	201570	159,-
9012 M	12 <sup>9</sup> 1/2	1100	10 000	1.2	127	LpA 97	9.57	188987	159,-

HAZET  
YouTube kanál



## 9012 MT

EAN-No. 4000896203598

### Mini rázový utahovák

- Pro silové použití ve stísněných podmínkách
- Snadné přesazení přepínací páky umožňuje jednoruční ovládání pro praváky a leváky
- Max. povolovací moment: 1400 Nm

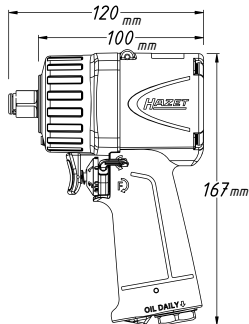
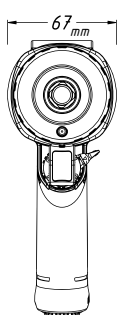
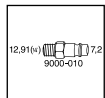
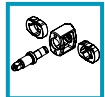

12<sup>5</sup> 1/2"



HAZET  
YouTube kanál



Porovnání běžných rázových šroubováků s extra malým šroubovákem 9012 MT



**199,-€\***  
netto

HAZET No.	mm	max. Nm	ot/min	kg	l/min.	dB(A)	m/s <sup>2</sup>
9012 MT	12 <sup>5</sup> 1/2"	1400	9 000	1.32	135	92.7	8.74

**Extra krátký – jen 100 mm!**

## 900 SK/4

EAN-No. 4000896201785

### Sada nástrčných hlavic pro rázový a strojový utahovák

- s 13 17 19 21 mm
- Obzvlášť se hodí pro 9012 M / 9012 MT

**Extra krátký!**



Made in Germany

**31,-€\***  
netto



NOVINKA!

## 9013 M

EAN-No. 4000896212347

### Rázový utahovák

- Max. povolovací moment: 1890 Nm
- Extrémně snadno ovladatelný a lehký
- Odvětrání přes rukojeť směrem dolů
- Nízké vibrace
- Ovládání jednou rukou
- Velikost šroubu M: 32
- Chod vpravo/vlevo: třístupňový (chod vpravo), jednostupňový (chod vlevo)
- Uťahovací moment maximálně: 1085 Nm

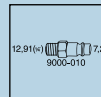

20 3/4"

3/4" rázový utahovák  
ve velikosti 1/2"!  
Lehký pouze 2,1 kg!

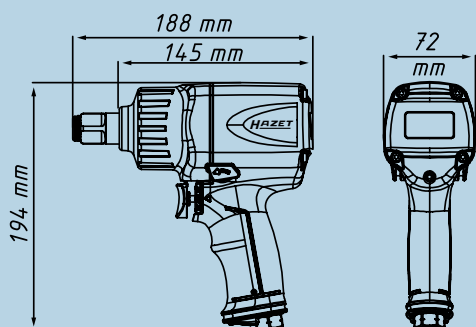

Porovnání nového  
9013 M 20 3/4"  
s dosavadním  
9012 SPC 12 1/2"



Porovnání nového  
9013 M 20 3/4"  
s dosavadním  
9013 MG 20 3/4"

HAZET  
YouTube kanál



349,-€  
netto

HAZET No.	max. Nm	rpm ot/min	kg	l/min.	Lp W dB(A)	m/s <sup>2</sup>
9013 M	1 890	7 300	2.1	153	104	7.47

## 9000-080

EAN-No. 4000896214709

### Omezovač stlačeného vzduchu

- Přístroj k redukcí provozního tlaku na ochranu pneumatických přístrojů
- Lze jej zapojit do tlakovzdušného vedení nebo připojit přímo k pneumatickému přístroji
- K připojení motorem poháněných pneumatických přístrojů s provozním tlakem 6,3 bar
- Max. vstupní tlak: 10 bar
- Výstupní tlak: 6,3 bar
- Vč. vsuvky vzduchové přípojky k připojení na tlakovzdušnou spojku
- Vč. adaptéru 1/4" A/G na 1/4" A/G k připojení na přístroj

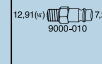

NOVINKA!



39,-€  
netto

## 9012 SPC, EAN-No. 4000896119639

### Rázový utahovák

• Max. povoloovací moment: 850 Nm

125 1/2"

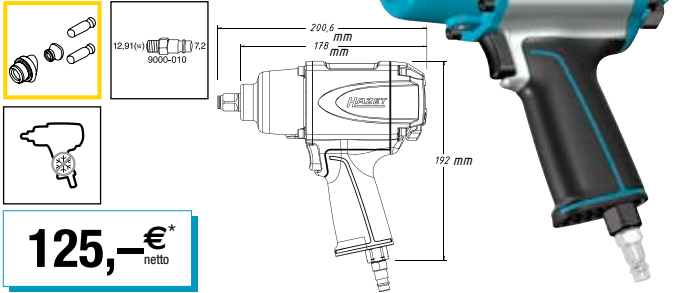

125,-€  
netto

HAZET No.	mm	max. Nm	ot/min	kg	l/min.	dB(A)	m/s <sup>2</sup>
9012 SPC	125 1/2"	850	7 000	2.6	127.4	LpA 92.1	7.42

## 9012EL-SPC, EAN-No. 4000896188444

### Rázový utahovák

• Ovládání jednou rukou díky inovativnímu přepínání na zadní straně přístroje  
• Max. povoloovací moment: 1700 Nm

125 1/2"

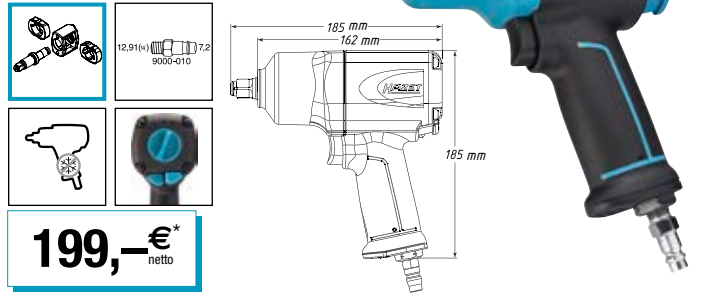

199,-€  
netto

HAZET No.	mm	max. Nm	ot/min	kg	l/min.	dB(A)	m/s <sup>2</sup>
9012EL-SPC	125 1/2"	1 700	8 000	1.98	139	98	10.23

## 9013 SPC, EAN-No. 4000896153473

### Rázový utahovák

• Max. povoloovací moment: 1800 Nm

Vhodné pro dodávková vozidla/ osobní automobily

20 3/4"

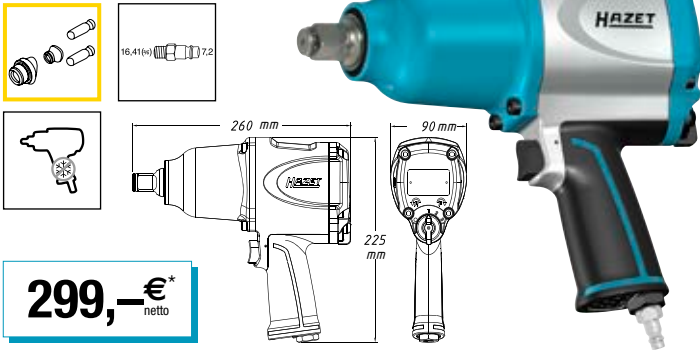

299,-€  
netto

HAZET No.	mm	max. Nm	ot/min	kg	l/min.	dB(A)	m/s <sup>2</sup>
9013 SPC	20 3/4"	1800	3 800	5.4	176	LpA 103.1	13.16

## 9013 MG, EAN-No. 4000896109210

### Rázový utahovák (šroubovák)

• Max. povoloovací moment: 1800 Nm

Vhodné pro užitková vozidla!

20 3/4"

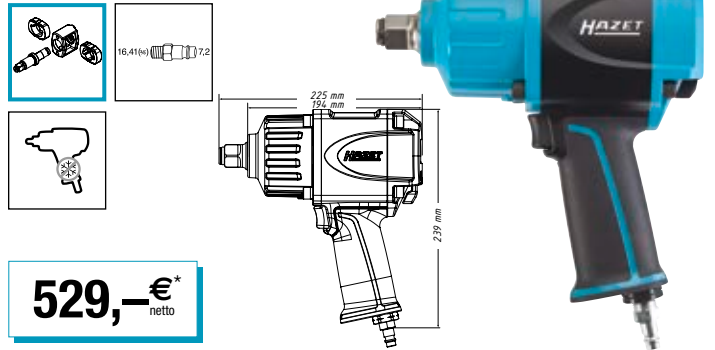

529,-€  
netto

HAZET No.	mm	max. Nm	ot/min	kg	l/min.	dB(A)	m/s <sup>2</sup>
9013 MG	20 3/4"	1 800	6 100	5.16	198	LpA 96.8	12.18

## 9014 MG-1

### Rázový utahovák

• Max. povoloovací moment: 2712 Nm

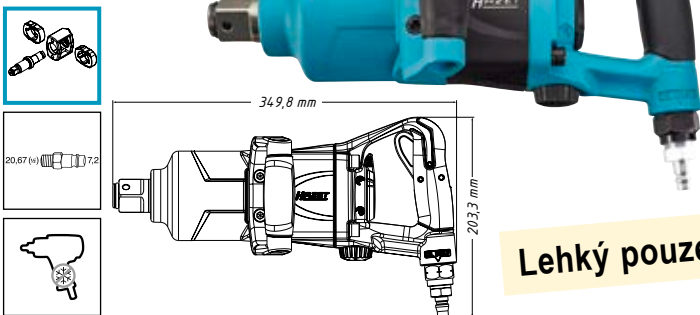

Lehký pouze 6,8 kg!

HAZET No.	mm	max. Nm	ot/min	kg	l/min.	dB(A)	m/s <sup>2</sup>	EAN-No. 4000896+	Cena netto €
9014 MG-1	25 1"	2 712	6 200	6.8	271	LpA 104.5	12.57	196661	899,-
9014 MG-2	25 1"	2 712	6 200	7.8	271	LpA 104.5	12.88	196678	973,-

## 9014 MG-2

### Rázový utahovák

• Max. povoloovací moment: 2712 Nm  
• Dlouhé provedení

25 1"

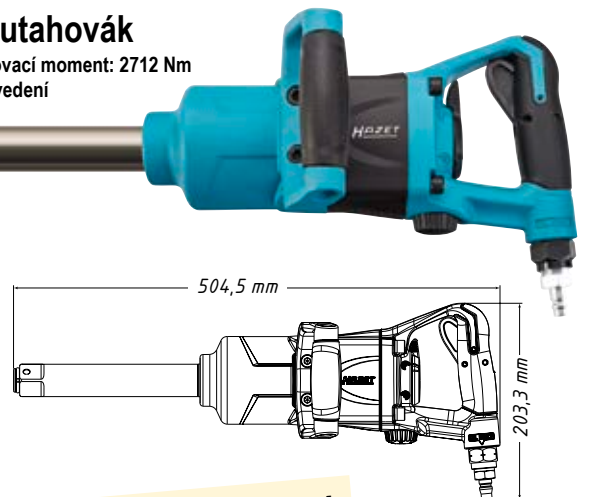

Lehký pouze 7,8 kg!

## 9022-360

EAN-No. 4000896209781

### Výkonná pneumatická ráčna

- Uvolňovací páka otočná o 360°
- Redukovatelnost hlučnosti chodu o cca 10 db / Quiet Mode
- Extrémně plochá hlava bez rušivé hrany kvůli přepínací páčce
- Přepínání doprava / doleva stavěcím kroužkem na rukojeti
- Extrémně silný výrobek pro použití za stísněných poměrů
- Robustní dílenské provedení
- Hlava z mimořádně tepelně zpracované speciální oceli
- Uzavřená hlava zabraňuje vstupu třísek apod.
- Vysoká životnost a zatížení přístroje (vysoká životnost = vysoká použitelnost nářadí)
- Chod vpravo/vlevo: jednostupňový (vpravo/vlevo)



Uvolňovací páka otočná o 360°

#### Quiet Mode

O 30 % nižší hlasitost díky redukovatelnosti hlučnosti chodu / Quiet Mode

Quiet Mode		Normal Mode	
dB(A)	max. Nm	dB(A)	max. Nm
Lp A	Nm	Lp A	Nm
81.5	95	91.2	120

Pro ruční dotahování utahovacími momenty: 500 Nm (srovnatelné: cca 250 Nm)

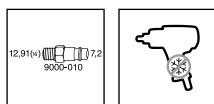

HAZET  
YouTube kanál

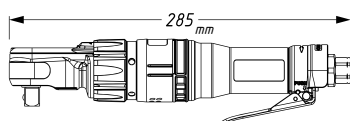
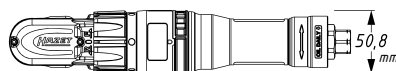

199,-€  
netto

HAZET No.	rpm	bar	m/s <sup>2</sup>	l/min.	kg
	ot/min				
9022-360	200	6.3	4.87	107.6	1.55

### Pneumatická miniráčna

- Provozní tlak: 6,3 baru
- Pro ruční utahování s momentem 60–400 Nm
- Kompletně uzavřená hlava zabraňuje vstupu špon apod.

Krátká provedení:  
pouze 150 mm (9020 P-2 / 9021 P-2)  
pouze 260 mm (9022 P-2)



6.3 1/4"

10 3/8"

9020 P-2 / 9021 P-2

- Max. utahovací moment: 40 Nm / 54 Nm

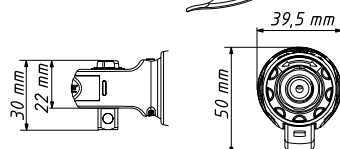
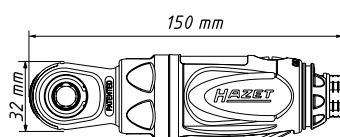

Postranní uvolňovací páka pro snadné ovládní, zejména ve stísněných prostorách (9020 P-2 a 9021 P-2)

12.5 1/2"

9022 P-2  
• Max. utahovací moment 108 Nm

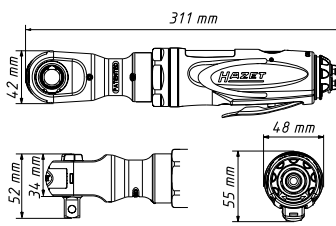

od 119,-€  
netto

HAZET No.	rpm	max. Nm	l/min.	dB(A)	kg	EAN-No. 4000896 +	Cena netto €	
	ot/min							
9020 P-2	63 1/4	250	40	72	Lp A 90	0.5	184323	119,-
9021 P-2	10 3/8	300	54	103	Lp A 92	0.5	184545	119,-
9022 P-2	12.5 1/2	280	108	113	Lp A 99	1.24	184538	164,-



## 9022 SR-1, EAN-No. 4000896170593

125 1/2

### Rázová pneumatická ráčna

- Pro ruční utahování utahovacími momenty >270 Nm
- Bez zpětného rázu
- Max. utahovací moment: 102 Nm

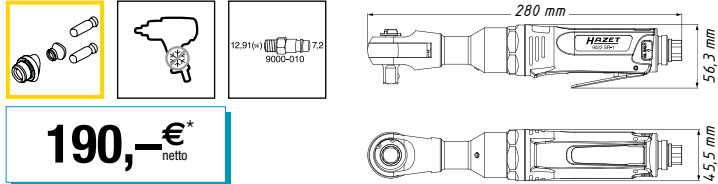

**190,-€\***  
netto

HAZET No.	mm	max. Nm	ot/min	kg	l/min.	dB(A)	m/s <sup>2</sup>
9022 SR-1	125 1/2	102	400	1.99	113	Lp A 91	4,53

## 9032 M

EAN-No. 4000896195152

### Stopková mikrobruska

- 3 mm skličidlo
- Výkon: 190 W

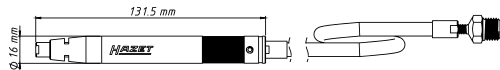

**87,-€\***  
netto

HAZET No.	mm	ot/min	kg	l/min.	dB(A)	m/s <sup>2</sup>
9032 M	3	60 000	0.21	75	Lp A 83	0.13

## 9032 M-36

EAN-No. 4000896209606

### Stopková minibruska

- 6 mm skličidlo s adaptérem 3 mm k uchycení obou rozměrů brousícího nástroje
- Výkon: 224 W

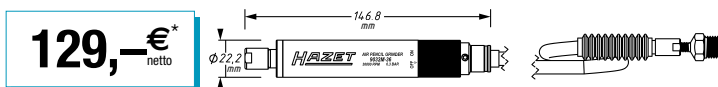

**129,-€\***  
netto

HAZET No.	mm	ot/min	kg	l/min.	dB(A)	m/s <sup>2</sup>	mm
9032 M-36	3 / 6	30 000	0.38	43.7	Lp A 78.7	1.80	1500

## 9032 N-5

EAN-No. 4000896198788

### Tyčová bruska, zahnutá

K broušení, leštění broušením, hlazení a odhrotování i ve stísněných podmínkách

- Vysoký provozní komfort
- Ergonomický design
- Výkon: 224 W

Plynulá regulace otáček

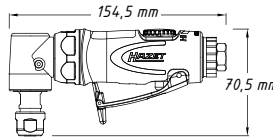

**109,50€\***  
netto

HAZET No.	mm	ot/min	kg	l/min.	dB(A)	m/s <sup>2</sup>
9032 N-5	6	2 000-20 000	0.5	74	Lp A 79	0.4

## 9032 N-1

EAN-No. 4000896189359

### Stopková bruska, přímá

Lehký, dobře ovladatelný přístroj k broušení, leštění broušením, hlazení a odhrotování

- Vysoký provozní komfort
- Ergonomický design
- Výkon: 224 W

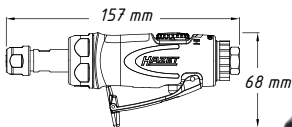

**91,-€\***  
netto

HAZET No.	mm	ot/min	kg	l/min.	dB(A)	m/s <sup>2</sup>
9032 N-1	6	25 000	0.4	74	Lp A 79	0.4

## 9032 LG-1

EAN-No. 4000896209675

### Stopková bruska, přímá, dlouhá

- Přímé, dlouhé provedení pro lepší manipulaci / vedení
- Dobře ovladatelný přístroj k broušení, leštění broušením, hlazení a odhrotování
- Plynulá regulace otáček pomocí regulačního kolečka na horní straně přístroje
- Čtyřčlístové skličidlo
- Výkon: 360 W

Plynulá regulace otáček



**124,-€\***  
netto

HAZET No.	mm	ot/min	kg	l/min.	dB(A)	m/s <sup>2</sup>
9032 LG-1	6	22 000	0.6	99	81	0.50

## 9034 P-1

EAN-No. 4000896190690

### Přímočará pila

- Řezný výkon: ocelový plech 3 mm / hliník 4 mm
- Vhodné pro řezání malých poloměrů
- Vč. 3 pilových listů (celková délka: 74 mm)

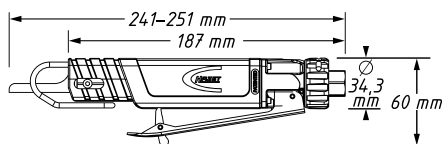

176,-€\*  
netto

HAZET No.	min	mm	kg	l/min.	dB (A)	m/s <sup>2</sup>	l	mm
9034 P-1	10.000	10	0.45	90	Lp A 78.9	7.7		215

## 9033 N-4

EAN-No. 4000896210183

### Pásová bruska

- Vč. tří brusných pásů 330 x 10 mm (zrnitost 80, 100, 120)
- Pro úzké plochy (šířka pásu 10 mm)
- Aretace pro rychlou výměnu pásů
- Plynulá regulace otáček regulátorem otáček na hřbetu rukojeti

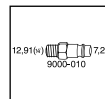
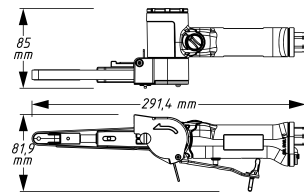

Brusné pásy:



Automatické seřízení pásu

rpm	kg	l/min.	dB(A)	m/s <sup>2</sup>
ot/min	kg	l/min.	dB(A)	m/s <sup>2</sup>
19.000	0.8	94	Lp A 83.8	1,88

153,50€\*  
netto

## 9033 P-8

EAN-No. 4000896190515

### Hlubková bruska

Pro dělení plechu a oceli

- Rychlé nastavení krytu bez použití nářadí
- Knoflík k zablokování pohonu pro jednoduchou výměnu kotouče

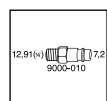
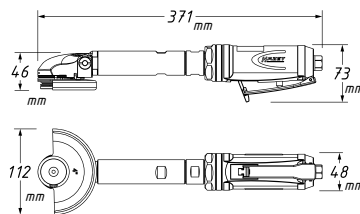

Nižší konstrukční výška



224,-€\*  
netto

HAZET No.	mm	ot/min	kg	l/min.	dB(A)	m/s <sup>2</sup>	mm
9033 P-8	10	14000	1.7	113	LP A 89,5	3.65	100 x 0.8 x 9.53

## 9033-10

EAN-No. 4000896196371

### Rozbrušovací pila

K obrábění obrobků ve stísněných podmínkách

- Výkon: 522 W
- Vč. 1 rozbrušovacího kotouče

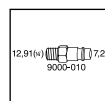
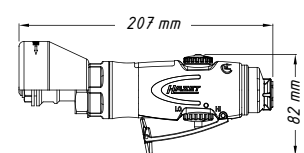

Otáčení doprava/ doleva pro ovládnutí jiskření



119,-€\*  
netto

HAZET No.	mm	ot/min	kg	l/min.	dB(A)	m/s <sup>2</sup>	mm
9033-10	10	18000	0.9	114	Lp A 88	1.8	76 x 2.1 x 10.0

## Náhradní díly

### Pilové listy

Vhodné pro přímočarou pilu 9034 P-1

9034-018/5  
18 zubů

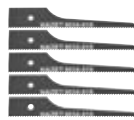

9034-024/5  
24 zubů

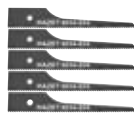

9034-032/5  
32 zubů



HAZET No.	EAN-No. 4000896 +	Cena netto €
9034-018/5	139392	14,50
9034-024/5	139408	14,50
9034-032/5	139415	14,50

### Sada brusných pásů

Vhodné pro pásovou brusku 9033 N-4

9033-480/10  
Zrnitost 80



9033-4100/10  
Zrnitost 100

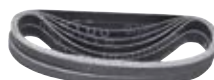

9033-4120/10  
Zrnitost 120



HAZET No.	EAN-No. 4000896 +	Cena netto €
9033-480/10	139101	13,10
9033-4100/10	139118	13,10
9033-4120/10	139125	13,10

### Sada rozbrušovacích kotoučů

Vhodné pro hlubkovou brusku 9033 P-8

9033-P-08/5



9033-P-08/25

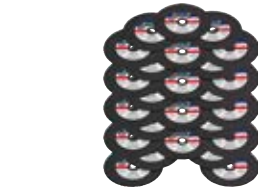

Made in Germany

HAZET No.	EAN-No. 4000896 +	Cena netto €
9033 P-08/5	201549	13,75
9033 P-08/25	201402	53,-

### Sada rozbrušovacích kotoučů

Vhodné pro rozbrušovací pilu 9033-10

9033-010/5



Made in Germany

HAZET No.	EAN-No. 4000896 +	Cena netto €
9033-010/5	199969	21,80



## 9033 N-6

EAN-No. 4000896209743

### Multibruska

- Multibruska pro použití s kartáčovými pásy, eliminátorových kotoučů a odstraňovačů fólií
- K odstraňování konzervace spodku vozidla, těsnící hmoty, rzi, koroze, ulpělých nečistot, laku, fólií, popisů, jakož i barvy
- Plynulá regulace rychlosti regulátorem otáček na hřbetu rukojeti
- Velikost vřetena: 9 mm (Hex)
- Dodává se bez příslušenství
- Výkon: 370 wattů

Příslušenství, adaptéry, kartáčové pásy, eliminátorové kotouče a rovněž odstraňovače fólií nejsou součástí dodávky!

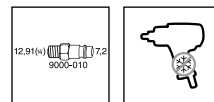

HAZET No.	rpm	kg	bar	l/min.	dB(A)	m/s <sup>2</sup>
9033N-6	4000	1.2	6.3	102	79	0.80

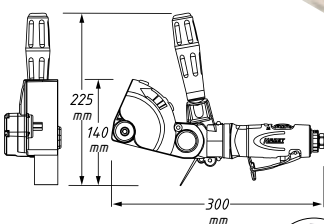

### Příslušenství pro multibrusku

Další informace v Katalogu nářadí 2018 (strana 320)

HAZET No.	Označení		EAN-No. 4000896 +	Cena netto €
9033-6-010	Adaptér pro kartáčové pásy 23 mm a odstraňovače fólií	-	213672	17,30
9033-6-01/5	Odstraňovač fólií (světlejší provedení)	5	160167	93,-
9033-6-01A/5	Odstraňovač fólií (tmavší provedení) pro vodu ředitelné laky	5	160228	93,-
9033-6-02/5	Kartáčový pás široký 23 mm, hrubý, zahnuté hroty. Pro odstranění ochrany podvozku proti korozi, těsnících hmot a laku, s hrubým pískovacím efektem	5	160174	62,75
9033-6-06/5	Kartáčový pás široký 23 mm, jemný, rovné hroty. K odstraňování laků, ulpělých nánosů a rzi, bez pískovacího efektu	5	160211	63,-
9033-6-011	Adaptér pro kartáčové pásy 11 mm	-	213665	17,30
9033-6-03/5	Kartáčový pás široký 11 mm, hrubý, zahnuté hroty. Pro odstranění ochrany podvozku proti korozi, těsnících hmot a laku, s hrubým pískovacím efektem	5	160181	62,75
9033-6-05/5	Kartáčový pás široký 11 mm, jemný, rovné hroty. K odstraňování laků, ulpělých nánosů a rzi, bez pískovacího efektu	5	160204	62,75
9033-6-041	Adaptér pro jednoduché eliminátorové kotouče	-	213658	17,30
9033-6-040	Adaptér pro dvojité eliminátorové kotouče	-	213641	17,30
9033-6-04/5	Eliminátorové kotouče	5	160198	43,50

**285,-€\***  
netto

## 9035-5

EAN-No. 4000896132355

### Otloukač rzi

- Nastavitelný kryt jehel

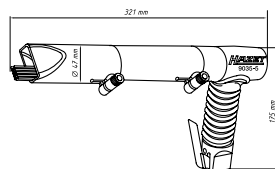

19 jehel, Ø 3 mm

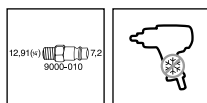

HAZET No.	Rázy	kg	l/min.	dB(A)	m/s <sup>2</sup>
9035-5	3200	2.6	170	Lp A97	8.7

**255,-€\***  
netto

## 9035-050

EAN-No. 4000896139385

### Náhradní jehly

- Vhodné pro otloukače rzi 9035-5
- 19 jehel, Ø 3 mm

**18,-€\***  
netto

## 9033 N-7

EAN-No. 4000896205547

### Úhlová bruska

- Po obtížně přístupná místa
- Postranní rukojeť použitelná vpravo i vlevo
- Rychlé nastavení ochranného krytu bez nářadí
- Pro tloušťku brusného kotouče 0,8–6 mm
- Závit vřetena: M14 x 2

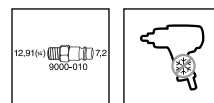
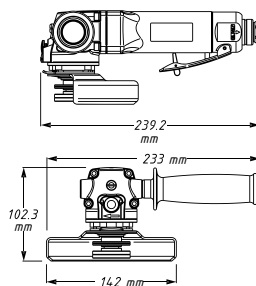

HAZET No.	rpm	kg	l/min.	dB(A)
9033 N-7	12000	2	113	LP A 85

**217,50€\***  
netto

NOVINKA!

## 9030 P-1

EAN-No. 4000896212354

### Vrtačka

- Se sklíčidlem vrtáku 1 – 13 mm
- Praktický nástroj zejména pro karosářské práce a průmysl
- Odvětrání přes rukojeť směrem dolů
- Rychloupínací sklíčidlo bez nářadí
- Vhodné pro trvalý provoz
- Chod vpravo/vlevo: jednostupňový (vpravo/vlevo)
- Výkon W: 373 W (0.5 PS)

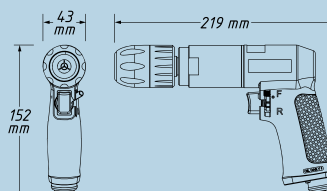
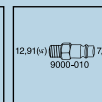

129,-€\*  
netto



HAZET No.	rpm	bar	l/min.	dB(A)	Lp A	Lp W	m/s <sup>2</sup>	mm	kg
9030 P-1	800	6.3	113	88.4	99.4	1.2	10	1.3	

## 9036 N-1

EAN-No. 4000896209668

### Nůžky na plech

- Ideální pro řezání s malým rádiusem (min. 4,5 mm)
- Řezný výkon: nerezová ocel / ocel 1,2 mm / hliník 1,6 mm
- Vhodné také pro stříhání plastů
- Plynulá regulace rychlosti regulátorem otáček na hřbetu rukojeti
- Šířka řezu: 4,5 mm
- Výkon: 370 W

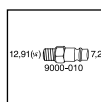

Regulace otáček

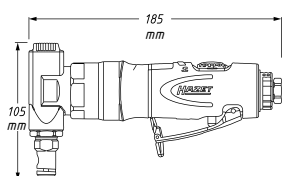

115,-€\*  
netto

rpm	bar	l/min.	dB(A)	m/s <sup>2</sup>	kg
2600	6.3	104	80	1.9	1.0

## 9036 N-5

EAN-No. 4000896209651

### Nůžky na plech

- Řezný výkon: nerezová ocel / ocel: 1,2 mm / hliník: 1,6 mm
- Vhodný i pro konturové řezy
- Plynulá regulace rychlosti regulátorem otáček na hřbetu rukojeti
- S tlumením vibrací
- Šířka řezu: 4,5 mm
- Výkon: 370 W

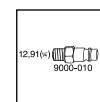

Regulace otáček

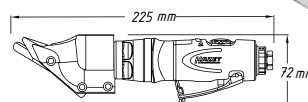

115,-€\*  
netto

bar	l/min.	dB(A)	m/s <sup>2</sup>	kg
6.3	104	80	1.60	1.0

# Automatický naviják hadice



Automatický naviják hadice obstarává pořádek v dílně – žádná ležící hadice, tedy snížení nebezpečí nehody!

- ✓ Zastavení hadice v každém bodě možné díky funkci „Stop at any point“
- ✓ Brzděné navíjení proti nebezpečí nehody
- ✓ Kvalitní, uzavřené tělo ze speciálního plastu
- ✓ S otočným držákem z kovu pro individuální montáž na pracovišti

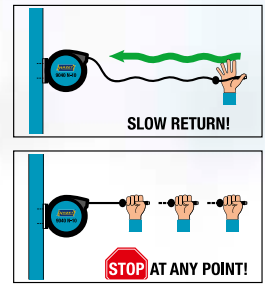

## 9040 N-10

EAN-No. 4000896206445

### Naviják hadice

- Vhodné pro tlakový vzduch nebo vodu
- Černá hybridní polymerová hadice
- Čisté navíjení skrz automatické vedení

HAZET No.	°C	Vnější závit	bar	kg
9040 N-10	- 40°/+ 60°	16.41 mm 3/8"	20	7.75

Hadice vnitřní Ø: 10 mm



129,90€<sup>\*</sup> netto

## 9040 N-13

EAN-No. 4000896214648

### Naviják hadice

- Vhodné pro tlakový vzduch nebo vodu
- Hybridní polymerová hadice, černá
- Splňuje všechna příslušná ustanovení směrnice ES o strojních zařízeních 2006/46/ES
- Čisté navíjení skrz automatické vedení

HAZET No.	°C	Vnější závit	bar	kg
9040 N-13	- 40°/+ 80°	20.96 mm 1/2"	20	9.5

K dodání od dubna 2018!

Hadice vnitřní Ø: 13 mm



NOVINKA!

149,-€<sup>\*</sup> netto

## 9040 D-2.5

EAN-No. 4000896214631

### Naviják kabelu

- Vč. jističe vedení
- 230V AC
- Vhodný pouze pro použití ve vnitřních prostorech

HAZET No.	°C	watt	watt	kg
9040D-2.5	- 20/+ 45°	1 600	3 200	9.2

Vedení: H07RN-F  
3 x 2,5 mm<sup>2</sup>



NOVINKA!

179,-€<sup>\*</sup> netto

\* Nezávazně doporučené akční ceny bez DPH; po dobu trvání akce nahrazují všechny ostatní ceny

NOVINKA!

## Jeden přístroj, dvě funkce – funkce vibrací a funkce kladiva

- Včetně rychloupínacího sklíčidla pro uchycení sekáče
- Kombinovaný přístroj pro sekáč a vibrační aplikace
- Ideální také k uvolňování zarezlých šroubových spojů
- Počet úderů nastavitelný v 9 stupních: až 2600/min
- Uchycení sekáče: Hex 10 mm
- Délka spínacího uchycení: 73 mm

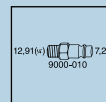

bar	l/min.	dB(A) Lp A	kg
6.3	57 – 594	92 – 105	2.5

HAZET  
YouTube kanál



## 9035 V/5

EAN č. 4000896214020

### Sada vibračního sekáče

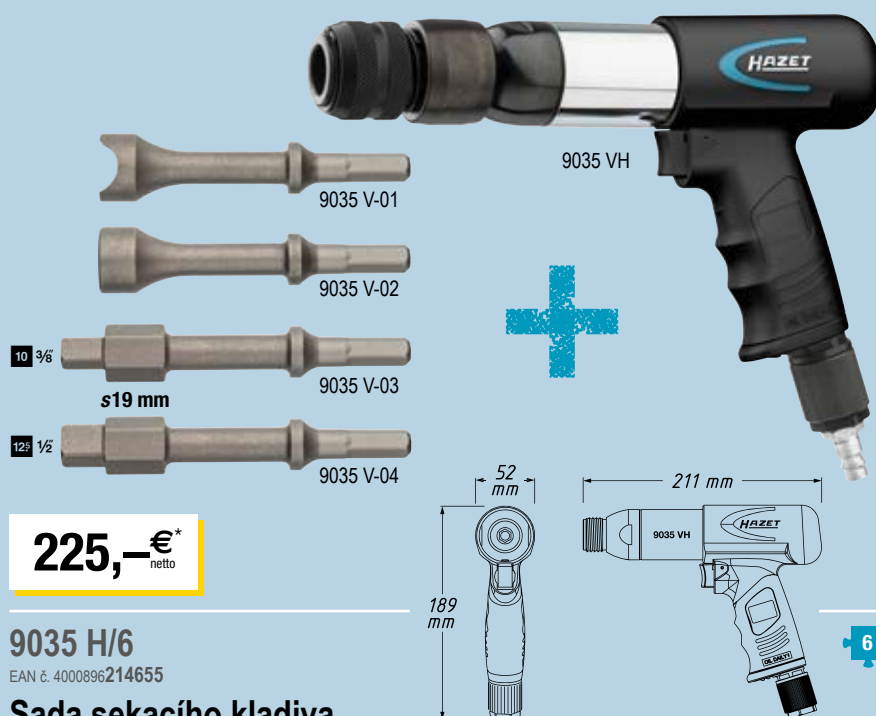

225,-€  
netto

## 9035 H/6

EAN č. 4000896214655

### Sada sekacího kladiva

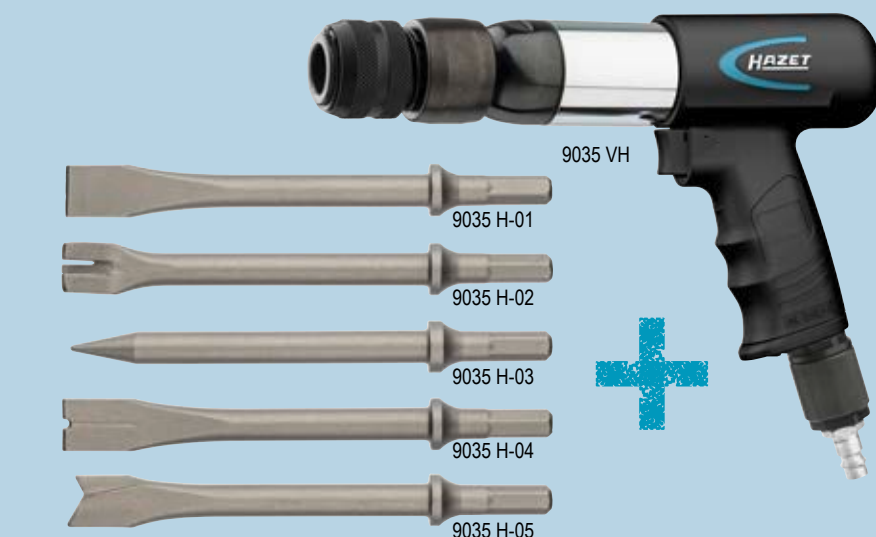

185,-€  
netto

5

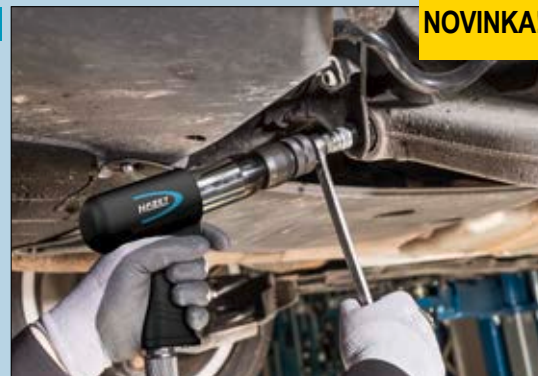

NOVINKA!

HAZET No.	Označení	EAN-No. 4000896+	Cena netto €*
<b>Adaptér</b>			
9035 VH-01	Rychloupínací adaptér	214242	19,90
<b>Náhradní díly</b>			
9035 V-01	Půlkruhový vibrační sekáč	214181	19,90
9035 V-02	Kruhový vibrační sekáč	214174	19,90
9035 V-03	3/8" vibrační sekáč	214167	22,90
9035 V-04	1/2" vibrační sekáč	214150	22,90
<b>Náhradní díly jako sada</b>			
9035 V/4	Sada	214013	79,-
<b>Základní přístroj, jednotlivě</b>			
9035 VH	V kufříku, vč. rychloupínacího sklíčidla	214020	160,-

6



NOVINKA!

HAZET No.	Označení	EAN-No. 4000896+	Cena netto €*
<b>Adaptér</b>			
9035 VH-01	Rychloupínací adaptér	214242	19,90
<b>Náhradní díly</b>			
9035 H-01	Plochý sekáč	214136	9,90
9035 H-02	Sekáč na plech	213924	9,90
9035 H-03	Špičatý sekáč	214198	9,90
9035 H-04	Sekáč nýtů	214143	9,90
9035 H-05	Křivkový sekáč	214525	9,90
<b>Náhradní díly jako sada</b>			
9035 H/5	Sada	214006	39,-
<b>Základní přístroj, jednotlivě</b>			
9035 VH	V kufříku, vč. rychloupínacího sklíčidla	214020	160,-



## 9040 S-10

EAN-No. 4000896212361

### Spirálová hadice

- Vysoce flexibilní polyuretanová hadice
- K připojení pneumatických nástrojů na tlakovzdušná vedení
- S otočnými klouby 360°
- Trhací tlak podle DIN: 60 bar
- Pracovní tlak: 10 barů
- Rozsah pracovní teploty: -20 - +60°C
- Pracovní délka: 50% - 80% délky hadice
- Bez silikonu
- Vysoce odolná proti oděru
- Tvarově stabilní



**NOVINKA!**

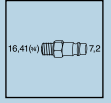

Hadice vnitřní Ø: 10 mm

Délka: 7,62 m

**44,90€\***  
netto

## 9043 N-10

EAN-No. 4000896198382

### Přepínatelná sací/ofukovací pistole

Pro odsávání nečistot do sáčku na prach a vyfukování povrchů

- S rychlým jednoručním přepínáním směru funkce



Kovové tělo

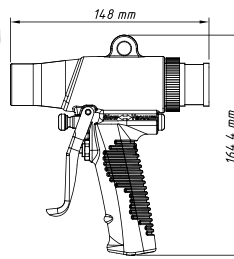

HAZET  
YouTube kanál



Deflektor vnitřní

**64,50€\***  
netto

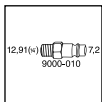

HAZET No.	Úroveň podtlaku mmHg	g	l/min.	bar	dB(A)	dB(A)	m/s <sup>2</sup>
9043 N-10	7.5	403	96	6.3 - 10.34	Lp A 92	Lp W 97	0.4

## 9040-3

EAN-No. 4000896109500

### Ofukovací tužka

- Proudění vzduchu lze nastavit přetočením
- Kvalitní těsnění Perbunan (NBR)

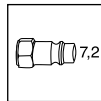

Praktické a kompaktní provedení se závěsným klipem



Kryt z duralu

**6,50€\***  
netto

HAZET No.	Max. vstupní tlak bary	l/min.	g	l/mm
9040-3	12	360 při 6 barech	40	109

## 9040-4

EAN-No. 4000896176236

### 2cestná ofukovací pistole

- Volitelná přípojka vzduchu na hlavě nebo rukojeti
- Regulátor tlaku
- Vyměnitelné trysky (ocel)
- Krátká tryska pro omezené prostory
- Hliníkové tělo

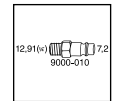

Připojení hlavy

**Nejprodávanejší!**

Vš. trysky o délce 112 mm

Bezpečnostní hrot trysky (s ochranou proti poškrábání)

**18,-€\***  
netto

HAZET No.	l/min.	bar	dB(A)	kg
9040-4	330	10	Lp A 86	0.2

## 9040 P-1

EAN-No. 4000896209545

### Ofukovací pistole 100 mm

- Se zahnutou trubicou  $\varnothing$  8 mm
- K rychlému odstranění špon a jiných cizích těles, zvláště na špatně přístupných místech
- Použití u strojů, v dílnách, při zpracování dřeva a v domácnosti
- Oblast použití:  $-10^{\circ}\text{C}$  až  $+80^{\circ}\text{C}$
- Ofukovací trubka a hřídel z eloxované oceli

HAZET  
YouTube kanál



Standardní tryska

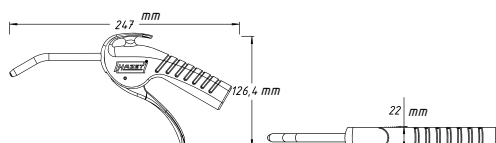

12,50€\*  
netto

## 9040 P-2

EAN-No. 4000896209552

### Ofukovací pistole 300 mm

- Se zahnutou trubicou  $\varnothing$  8 mm
- K rychlému odstranění špon a jiných cizích těles, zvláště na špatně přístupných místech
- Použití u strojů, v dílnách, při zpracování dřeva a v domácnosti
- Oblast použití:  $-10^{\circ}\text{C}$  až  $+80^{\circ}\text{C}$
- Ofukovací trubka a hřídel z eloxované oceli

HAZET  
YouTube kanál

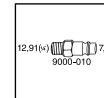

Dlouhá tryska

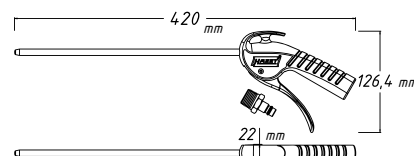

21,50€\*  
netto

## 9040 P-3

EAN-No. 4000896209644

### Ofukovací pistole 100 mm, tichá, se zahnutou trubicou

- Se zahnutou trubicou  $\varnothing$  8 mm
- S extrémně sníženou hlučností
- Bez blokování
- Ofukovací trubka a hřídel z eloxované oceli



Tichá tryska

21,50€\*  
netto

## 9040 P-4

EAN-No. 4000896209569

### Ofukovací pistole 100 mm, s Venturiho trubicí a zahnutou trubicou

- Se zahnutou trubicou  $\varnothing$  8 mm
- 100% zvýšené množství výstupního vzduchu díky Venturiho trubicí
- Extrémní ofukovací síla
- Bez blokování
- Provozní tlak max: 16 bar



Venturiho trubice

21,50€\*  
netto

## 9040 P-5

EAN-No. 4000896209576

### Ofukovací pistole, tichá s širokou plochou tryskou

- S širokou plochou tryskou pro plošné čištění
- Značná ofukovací síla
- Bez blokování



Široká tryska

21,50€\*  
netto

## 9040 Lg-3/2

EAN-No. 4000896206339

### Ofukovací pistole, dlouhé provedení

- Vč. 90° Venturiho trubice ① a boční trysky ② Rukojeť na kopí izolující proti chladu
- K čištění těžko přístupných míst na strojích, vozidlech a zemědělských strojích
- Speciálně se hodí k čištění sendvičových chladiců

Dlouhé provedení pro průmysl a užitková vozidla!

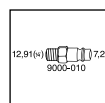
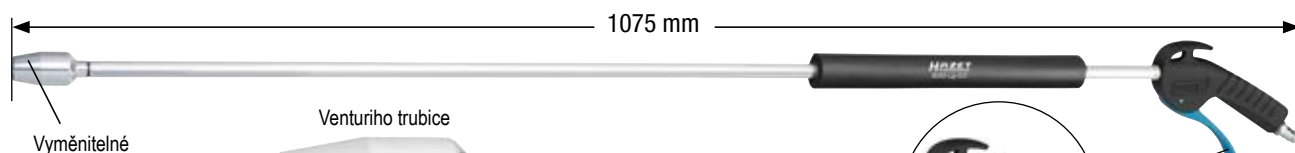

Vyměnitelné

①

Venturiho trubice

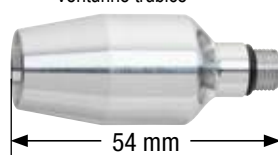

②

Boční tryska

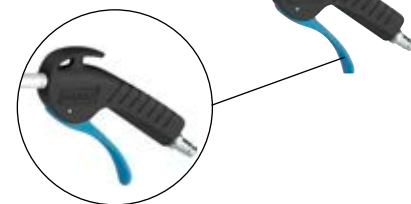
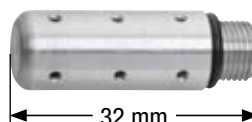

66,-€\*  
netto

HAZET  
YouTube kanál



HAZET No.	Max. tlak bar	Provozní tlak bar	g
9040 Lg-3/2	12	6.3	310

## 9048 P-1

EAN-No. 4000896209583

### Čistič chladicích systémů

- Čištění chladicích systémů bez agresivních chemikálií a rozpouštědel
- Rychlé a výkonné čištění chladicího systému a obnovení jeho výkonnosti
- Kombinované použití vody a stlačeného vzduchu vytváří špičkový čistící výkon
- Vč. 1/2" / 13 mm přípojovací vsuvky pro přípojky vody
- Pětinasobně odstupňovaná tryska
- Spotřeba vody: 6 l/min

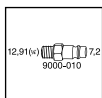
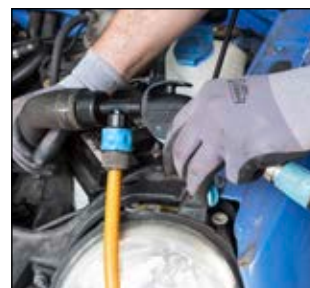
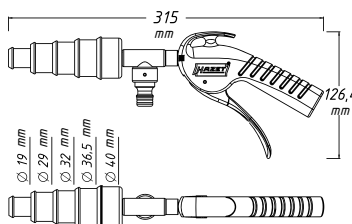

**39,90€\***  
netto

HAZET  
YouTube kanál



HAZET No.	bar	(6 bar) l/min.	kg
9048 P-1	6-10	230	0.280

## 9042 P-4

EAN-No. 4000896209613

### Pistole na karoserie pro ochranu podvozku a utěsnění dutých prostor

- Vč. kovové sací trubky
- Hodí se pro vodní nebo olejové kapaliny
- Vč. trysky a hadice pro duté prostory
- Oblast použití: -10°C až +80°C
- Spotřeba vzduchu s hadicí pro duté prostory: 180 l/min při 8 bar
- Trysky z oceli / plastu

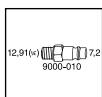
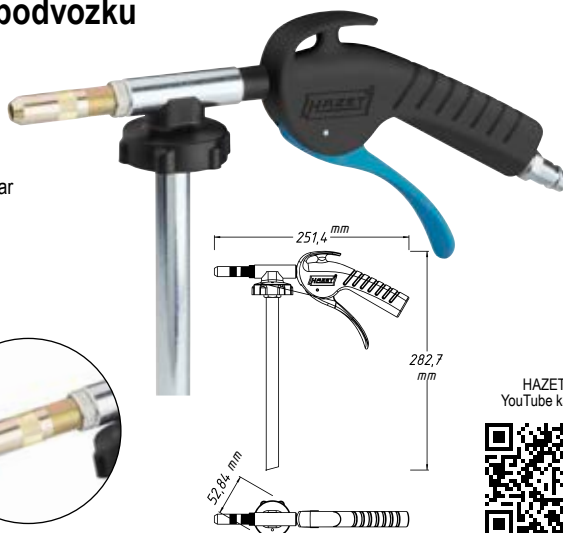

**39,90€\***  
netto

HAZET  
YouTube kanál



HAZET No.	max bar	(6 bar) l/min.	kg
9042 P-4	16	255	0.422

## 9045 P-1

EAN-No. 4000896209590

### Sodová tryskáč pistole

- Tryskáč pistole na minerály pro nepoškozující čištění a odlakování
- Žádné ohřívání / deformování plechů při tryskání
- Odstraňuje laky z dřevěných předmětů bez poškození
- Odstraňuje barvu ze skleněných povrchů a okenních rámu bez újmy skla a těsnění
- K šetrnému odstraňování graffiti a rovněž k čištění fasád a památek
- S přednastavenou přesnou tryskou pro optimální výkon
- Vč. doplňovacího zásobníku s objemem 1,2 l
- Ekologická
- K tryskání NaHCO<sub>3</sub> (natron)
- Vč. kovové trysky a 3 plochých trysek

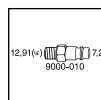

Vč. 1 kg sodového minerálního tryskáčského prostředku



Vč. 1x



Vč. 3x



HAZET  
YouTube kanál



HAZET No.	bar	(6 bar) l/min.	kg
9045 P-1	6-12	280	0.460

**99,-€\***  
netto

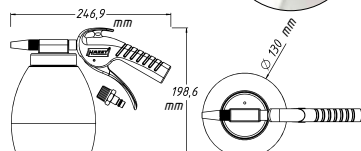

## 9045 P-5S

EAN-No. 4000896210404

### Sodový minerální tryskáčský prostředek

- 5 kg

**29,90€\***  
netto



## 9037 N-2

EAN-No. 4000896205578

### Nýtovačka na slepé nýty

- Profesionální nýtování při trvalém použití s ocelovými, nerezovými, hliníkovými a měděnými nýty do velikosti 6,4 mm
- Možné velikosti nýtů: 3,0 - 3,2 - 4,0 - 4,8 - 5,0 - 6,0 a 6,4 mm
- 5 nátrubků
- Flexibilní přípojná vsuvka
- Délka zdvihu: 15,8 mm
- Vysoká tažná síla: 14700 N
- Obzvlášť tichá
- Vč. údržbové sady ke kontrole oleje (podpora oleje vytvoření tlaku)



HAZET No.	kg	l/min.	mm	EAN-No. 4000896+	Cena netto €
9037 N-2	2.11	2.64	296.6	205578	419,-

## 2162 M

EAN-No 4000896185634

### Minimaznice

- Vytváří tlak až do 1000 PSI / 69 bar
- Pro plnění s volným tukem
- Včetně tlakové maznice v provedení 50° a 90°



Objem náplně: cca 80 g

**16,50€\***  
netto

HAZET No.	Popis	EAN-No. 4000896+	Cena netto €
9300 N-60	Vysoce výkonný tuk 60 ml. Optimální pro použití s mini-maznicí 2162 M	203406	10,30

## 9042 N-1

EAN-No 4000896176472

### Mazací lis

- Kontinuální doprava tuku
- Plnění mazací kartuší, volným tukem nebo přes výdejní stojan
- Stlačení: 40 : 1
- Nastavitelná rukojeť 360°

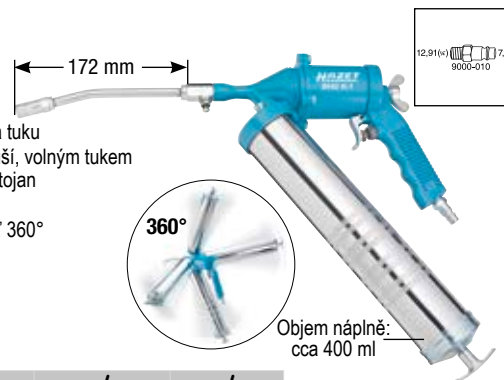

HAZET No.	kg	l/min.	Nylonová hadice mm	Kovová trubka mm
9042 N-1	2	230	230	172

**83,-€\***  
netto

### Speciální olej pro pneumatické nářadí / mini přimazávač

- Bez silikonu
- Podporuje dlouhou životnost a trvalou funkčnost
- Snižuje opotřebení vzduchového motoru



Made in Germany

HAZET No.	Popis	l / mm	EAN-No. 4000896+	Cena netto €
9400-100	Speciální olej pro pneumatické nářadí 100 ml	150	191390	5,60
9400-1000	Speciální olej pro pneumatické nářadí 1000 ml	230	191406	14,50
9070N-1	Mini přimazávač, doplnitelné množství: 28 ml	54	206407	14,50

## Pojistná spojka 12,91 mm, 1/4" / 16,41 mm, 3/8"

- Bezpečné rozpojení spoje (nechtěné rozpojení je vyloučeno)
- Nehrozí nebezpečí úrazu v důsledku vymřštění hadice

- Pojistná spojka přípojku před odpojením odtlakuje
- Ovládání jednou rukou

- Nižší námaha při připojování a odpojování
- Odpadají hlasité praskavé zvuky při spojování

- Jednoduchá obsluha i s rukavicemi
- 9000-050 až 9000-070 mosaz, poniklovaná

9000-050, EAN-No. 4000896195275

Pojistná spojka 12,91 mm, 1/4", vnější závit (AG)

**26,50€\***  
netto



9000-060, EAN-No. EAN 4000896195312

Pojistná spojka 12,91 mm, 1/4", vnitřní závit (IG)

**26,50€\***  
netto



9000-070, EAN 4000896195305

Pojistná spojka s 10mm hadicovou vsuvkou

**35,-€\***  
netto



9000-051, EAN 4000896195282

Pojistná spojka 16,41 mm, 3/8", vnější závit (AG)

**26,50€\***  
netto



9000-061, EAN 4000896195299

Pojistná spojka 16,41 mm, 3/8", vnitřní závit (IG)

**26,50€\***  
netto

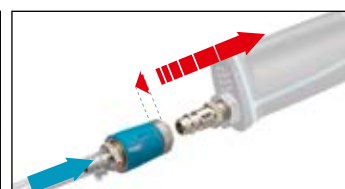

Není doporučeno pro stroje 3/4" a 1" a přístroje se silnými vibracemi

Otočné klouby a rovněž vsuvky vzduchové přípojky / hadicové vsuvky najdete v Katalogu nářadí 2018 od strany 330

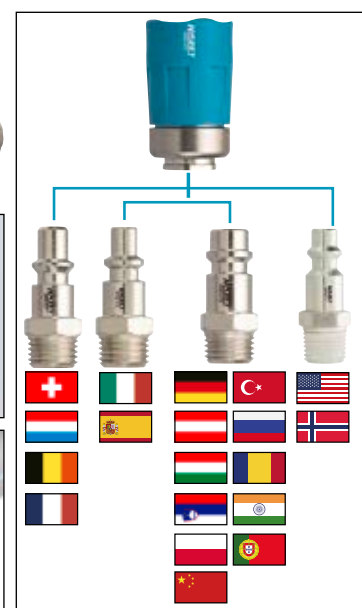





## 2162-8

EAN-NO. 4000896213337

### Ruční dávkovací pumpa

- Přesné dávkování nejrůznějších kapalin díky dvojitému škálování
- Pro hydraulické oleje 50 mm<sup>2</sup>/s, syntetické oleje 500 mm<sup>2</sup>/s, topné a diesellové oleje, vodu a emulze nebo znečištěný starý olej
- Připojovací závit (hadice/trubka) na dně pumpy: M15 x 1,5
- Materiál pouzdra: PVC
- Hadice vnitřní Ø: 10 mm
- Hadice vnější Ø: 16 mm
- Těsnění NBR



**NOVINKA!**

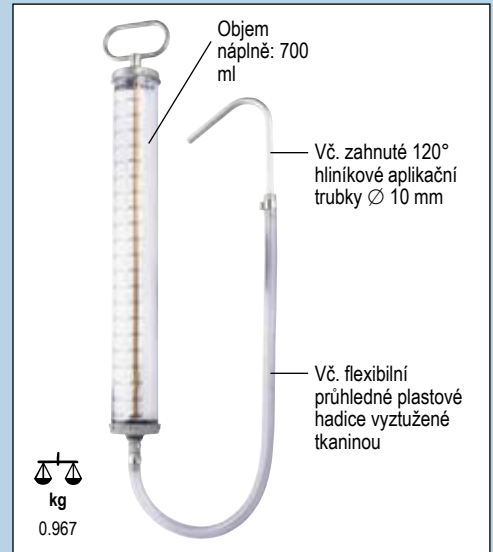

**99,-€\***  
netto

## 196 N-1

EAN-NO. 4000896208258

### Univerzální chránič blatníků



Made in Germany

**40,-€\***  
netto

## 196-6/2

EAN-NO. 4000896150151

### Potah sedadla a volantu

- Univerzální velikost
- Voděodolný, odpuzuje olej a tuky
- Testováno pro boční airbagy
- Antistatický
- Požární bezpečnost odpovídá britskému standardu a americkému standardu USA Fed 302



40 2

**33,-€\***  
netto

## 196-2

EAN-NO. 4000896149469

### Chránič blatníků

- Protiskuzový materiál se speciálním povrchem
- Voděodolný, odpuzuje olej a tuky
- Chránič drží téměř kompletně svisle na všech površích karoserie
- Požární bezpečnost odpovídá britskému standardu a americkému standardu USA Fed 302



**22,-€\***  
netto

## 4850-1

EAN-NO. 4000896022366

### Nastavovač trysek

- Pro nastavení trysek ostřikovačů okenního skla
- Vytážená teleskopická tyč ukazuje směr paprsku trysek na skle
- S magnetickou hlavicí 6 mm Ø, stavěcí jehlou, krytkou

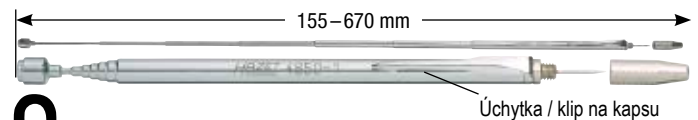

**9,35€\***  
netto

**Nejprodávanejší!**

\* Nezávazné doporučené akční ceny bez DPH; po dobu trvání akce nahrazují všechny ostatní ceny

4852/4

EAN-No. 4000896210114

## Ochrana přístrojů s rukojetí

- Na ochranu před poškozením přístrojové desky, vnitřních obložení a stropu vozu při demontáži skel
- Světle modrý odstín upozorní na znečištění jednotlivých ochranných tabulí rychleji než běžné šedé ochranné tabule a zabrání tak znečištění interiéru
- Hodí se pro nejrůznější prostorové poměry
- Robustní plast



Zahnutá

Obsah:

- Ochranná tabule, zahnutá, 270 x 200 mm, 450 x 300 mm
- Ochranná tabule, rovná, 270 x 200 mm, 450 x 300 mm

41,-€  
netto

1977-2/4

EAN-No. 4000896150144

## Set teleskopických zrcátek

- S pružně uloženým dvojitým kloubem

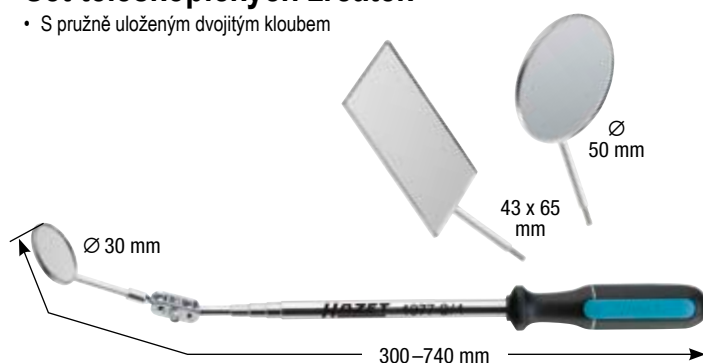

44,-€  
netto

## Rukavice



1987 N-4



1987-5

HAZET No.	Popis	EAN-No. 4000896+	Cena netto €
1987 N-4	Rukavice, s mikropěnovým povrchem	203840	3,95
1987-5 L	Rukavice pro mechaniku	181735	20,70
1987-5 XL	Rukavice pro mechaniku	181759	20,70
1987-5 XXL	Rukavice pro mechaniku	181766	20,70

## Podložka pod kolena / podložka pro mechaniku

- Otíratelná



Made in Germany

HAZET No.	Popis	EAN-No. 4000896+	Cena netto €
195-1	Podložka pod kolena v 30 x š 450 x h 210 mm	121069	14,-
195-5	Podložka pro mechaniku (bez obr.) v 30 x š 975 x h 385 mm	153718	31,-

1979 N-71

LED tužková svítilna



1979 N-72

LED kapesní svítilna



1979-73

LED kapesní svítilna



HAZET No.	Popis	l mm	g	Doba svícení (h)	Dosah světla (m)	Úroveň ochrany IP	Světelný tok lumeny	Baterie	EAN-No. 4000896+	Cena netto €
1979 N-71	LED tužková svítilna	139	64	3.5	75	54	120	2x baterie AAA 1,5 V (zahrnutý)	208470	16,70
1979 N-72	LED kapesní svítilna	135	112	4.5	175	54	200	3x baterie AAA 1,5 V (zahrnutý)	208487	32,50
1979-73	LED kapesní svítilna	236.5	215	6.6	258	67	500	3x baterie C 1,5 V (zahrnutý)	186037	55,-

1979-9.0, EAN-No. 4000896210275

## LED Slim Light

- Tlumič přepínač na zadní straně svítilny umožňuje optimální přizpůsobení světla
- Dodatečné horní světlo pro plošné prosvícení
- Doba svícení horního světla (100%) cca 10 hodin
- Elektrické napájení přes zásuvku Micro USB
- Vč. kabelu Micro USB

**NOVINKA!**



**69,-€\***  
netto

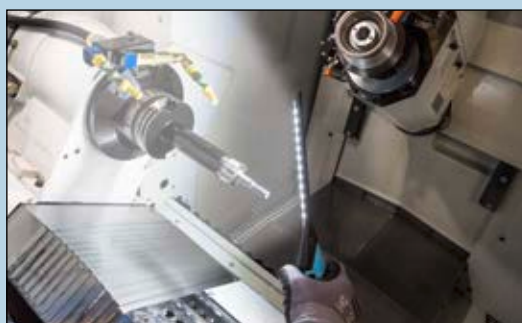
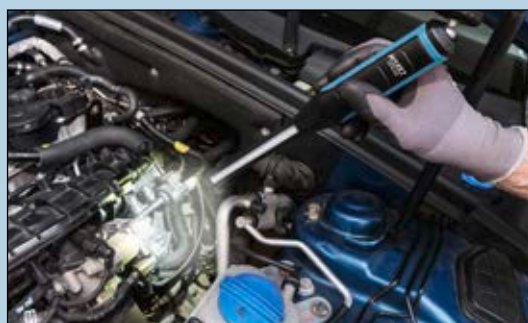

Plynulá regulace světla



LED nabití a kapacity, 5 stupňů



Volně nastavitelná díky kulovému kloubu



S magnetem a hákem

## 1979 N-35

Čelová svítilna LED



## 1979 N-8

LED výklopná svítilna



## 1979 N-7

LED ruční svítilna



včetně!

HAZET No.	Popis	l mm	g	Doba svícení (h)	Dosah světla (m)	Úroveň ochrany IP	Světelný tok lumeny	Baterie	EAN-No. 4000896+	Cena netto €
1979 N-35	Čelová svítilna LED	-	120	3	165	64	280	Baterie: 3 x 1,5 V-Micro / AAA / (LR)03	201631	53,-
1979 N-8	Výklopná LED svítilna	126	185	4.5	40	20	220	Pevně zabudovaná sada Li-Ion akumulátorů 3,7 V, 1500 mAh	203321	39,90
1979 N-7	LED ruční svítilna	255	314	3.5	50	54	275	3,7 V, 2600 mAh (Li-Ion akumulátor)	208241	99,90

\* Nezávazné doporučené akční ceny bez DPH; po dobu trvání akce nahrazují všechny ostatní ceny

## 195-2

EAN-No. 4000896125982

### Montážní pojízdné lehátko

- $\Delta$  4.6 kg



Vylepšené,  
robustní  
provedení

106,-€  
netto

## 195-3

EAN-No. 4000896148691

### Pojízdné lehátko

- Čalouněná plocha pro sezení a ležení
- Snadno se čistí



Pojízdné lehátko a sedačka „v jednom“  
Rychlý a nekomplikovaný přechod  
mezi oběma funkcemi

86,-€  
netto

## 195-4

EAN-No. 4000896148707

### Pracovní sedačka

- Snadno se čistí
- Nosnost: do 150 kg
- Bezpečná proti překlopení



Vylepšené,  
robustní  
provedení

78,-€  
netto

## 199 N-1

EAN-No. 4000896189007

### Tlakový postřikovač

- Nový, zakrytý čerpací mechanismus zvyšuje odolnost proti chemikáliím
- Integrovaný pojistný ventil (2,5 baru)
- Těsnění Viton
- Max. přípustný provozní tlak: 2,5 baru
- Průtok: 0,5 l/min. při 2,5 bar
- 0,8 l/min. při 2,5 baru s volitelnou plochou tryskou (součást obsahu dodávky)

K postřikování chemickými a vysoce leptavými prostředky!



25,-€  
netto

## 199-3

EAN-No. 4000896207237

### Tlakový postřikovač, pěnový

- Čištění, dezinfikování povrchů, obrobků, vozidel, sanitárních zařízení
- Hodí se pro neutrální čističe a rovněž pro zředěné kyselá a alkalická čističe
- Průhledná odolná nádrž s ukazatelem stavu naplnění
- Integrovaný pojistný ventil (2,5 baru)
- Těsnění Viton
- Použitím různých trysek lze vytvářet mokré a suché pěny pro realizaci různých dob působení

HAZET  
YouTube kanál



K vytváření husté  
a trvanlivé pěny!



29,90€  
netto

## 199-4

EAN-No. 4000896198429

### Postřiková láhev, opakovaně plnitelná

- Plnění stlačeným vzduchem přes ventil na dně nádoby
- S těsněním Viton

#### Náhradní díly:

199-4-01/2

EAN-No. 4000896206568

Sada trysek

3,90€  
netto

199-4-04/4

EAN-No. 4000896206575

Čerpací jednotka, kompletní

7,70€  
netto

199-4-03/5

EAN-No. 4000896208265

Sada těsnících kroužků

11,30€  
netto

HAZET No.	g brutto	Objem ml	max. bar	mm
199-4	450	0 - 230	8	115



54,-€  
netto

## 2157-1 / 2157-2

### Nůž, skládací

- Rychlá výměna čepelí
- Vč. 5 náhradních čepelí



od **22,-€\***  
netto

HAZET No.	Popis	l mm	g	EAN-No. 4000896+	Cena netto €*
2157-1	Nůž, skládací	155	140	147236	22,-
2157-2	Zavírací mininůž	100	40.6	164318	14,-

## 1991-1, EAN-No. 4000896156054

### Infračervený teploměr

- Bezdotykové měření teploty s integrovaným laserovým ukazovátkem
- Funkce rychlé identifikace
- Precizní, bezdotykové měření
- Funkce automatického podržení naměřené hodnoty
- Zobrazení maximální teploty, blokování spuštění
- 9V bloková baterie (6 LR 61)
- Rozsah měření: -50 °C → 550 °C;  
-58 °F → 1022 °F

**92,-€\***  
netto



Spínatelné osvětlení pozadí

## 4812-10/4 S, EAN-No. 4000896181742

### Videoendoskop s přepínací sondou

Ø 4,9 mm

#### Obsah dodávky:

- Ovládací konzole
- 1m kamerový kabel s průměrem 4,9mm mikroobjektivem a LED světelnými zdroji s přepínací funkcí směru pohledu 90° + 0°
- SD-karta 4 GB
- 4x AA-baterie
- Háček včetně magnetu
- Plastový kufr

Vše v jednom! Sledování, fotografování a nahrávání, přehrávání prostřednictvím monitoru TFT!

Zlepšené připojení mezi sondou a přístrojem (kov) (adaptér pro použití starších sond volitelně k dodání)

Zlepšené rozlišení obrazu

Okamžité přehrání filmu nebo nasnímaných fotografií na TFT-monitoru

Sonda 2. generace

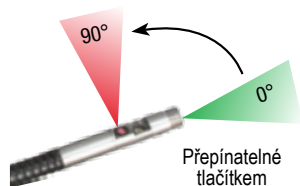

Přepínatelné tlačítkem

Ovládání multifunkční konzole jednou rukou

- Změněná pozice boční LED pro zlepšené osvětlení při funkci 90°
- Zlepšený světelný tok LED
- Zjednodušená obsluha
- Zlepšená kvalita opláštění sondy

1m kamerový kabel s průměrem Ø 4,9 mm, mikroobjektivem a LED světlem a funkcí přepínání směru pohledu 90° + 0°

**536,-€\***  
netto

## Sondy pro videoendoskop

4812-16 EAN-No 4000896181841  
Ø 4,9 mm / 0° + 90° **415,-€\***  
netto

4812 N-1S EAN-No 4000896187102  
Ø 3,9 mm / 90° **367,-€\***  
netto

4812 N-1F EAN-No 4000896187096  
Ø 3,9 mm / 0° **367,-€\***  
netto

4812 N-1AF EAN-No 4000896187089  
Ø 6 mm / 0° **930,-€\***  
netto

4812 N-1AS EAN-No 4000896187072  
Ø 6 mm / 90° **899,-€\***  
netto

4812 N-5.5 EAN-No 4000896187065  
Ø 5,5 mm / 0° **315,-€\***  
netto

4812-20 EAN-No 4000896181087  
Staré sondy (4812-) a adaptér (4812-20) pro nové konzole **38,-€\***  
netto

4812-30 EAN-No 4000896189069  
Nové sondy (4812 N-) a adaptér (4812-30) pro starší konzoly **38,-€\***  
netto

4969-1/3, EAN-No. 4000896149445

3

### Pneumatická sada pro odvzdušnění brzd

- K odsávání brzdové kapaliny z brzdových válců kol / brzdových sedel; hodí se také pro zařízení ABS (Pozor: Dodržujte pokyny výrobce!)

Nejprodávanejší!



Pracovní tlak:  
6 až 8 barů /  
spotřeba vzduchu:  
180 l/min



79,-€\*  
netto

4971-1, EAN-No. 4000896156245

### Nářadí pro zpětné nastavení brzdových pístů

- Pro návrat brzdových pístů bez poškození (posuvné/pevné třmeny) u kotoučových brzd
- Vhodné pro všechny běžné typy vozidel bez integrovaného zajištění ruční brzdy
- Rychlé a rovnoměrné vrácení bez vzpříčení
- Obrana proti poškození manžet a pístů



Made in Germany

Nejprodávanejší!

99,-€\*  
netto

### 197 N-1 / 197-2 Víceúčelové vany



od 9,15€\*  
netto

HAZET No.	Obsah l	EAN-No. 4000896+	Cena netto €
197 N-1	6	198924	9,15
197-2	16	146802	31,-

197-50, EAN-No. 4000896210008

### Víceúčelová vana, 50 l

- Odolná vůči louhům a kyselinám
- Použitelná jako čistící vana, odpadní vana, olejová vana, skladovací vana, dezinfekční vana, odkapávací vana, přepravní vana, zásobovací vana
- Použitelná při stavbě sanity a topení, v automobilovém průmyslu a v dílně, v loveckých potřebách, chemii / laboratoři, v potravinářském průmyslu / řeznictví, při sportovním rybaření, v chovatelských potřebách, při chovu koní atd.
- Z výroby certifikované TÜV podle DIN ISO 16901

Univerzálně použitelná  
s velkou kapacitou!



Made in Germany

41,-€\*  
netto

Vnitřní rozměry (š x h x v):  
800 x 520 x 100 mm

2171-8 LG

EAN-No. 4000896203703

12 1/2

### Řetěz na olejový filtr, otevřený

- Otevření řetězu na olejový filtr umožňuje použití i v místech, která jsou z důvodu konstrukce téměř nepřístupná
- Rozsah upnutí 50 – 150 mm
- K ovládání kartuši vysoušeče vzduchu
- K uvolňování olejových filtrů

HAZET  
YouTube kanál



Made in Germany

71,-€\*  
netto

2528-1

EAN-No. 4000896201372

6.3 1/4

### Speciální bit

### Šroub pro vypouštění oleje VAG

- Pro demontáž a montáž plastového šroubu pro vypouštění oleje se speciálním profilem u plastových olejových van
- AUDI, SEAT, ŠKODA, VW
- 2013 s benzínovými motory 1,2 · 1,4 · 1,8 · 2,0 l TFSI
- AUDI A1, A3, A4, A5, Q5,
- VW Golf 7
- SEAT Leon, atd. s dieselovými motory 1,6 a 2,0 l

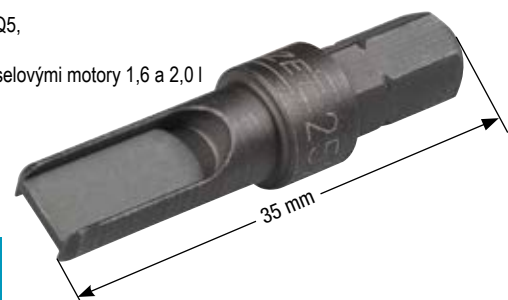

Made in Germany

15,-€\*  
netto



## Aku rázový utahovák

- Pro soběstačnou práci
- Lehké provedení
- S osvětlením pracovního prostoru již před pohybem hnacího mechanismu
- Akumulátory Li-Ion s výrazně nižším samovybitím (jen 2 %) než běžné akumulátory NiMH (15 - 25%)
- Včetně ručního poutka a přichytky na opasek (přichytku na opasek lze namontovat oboustranně)
- Všechny akumulátory kompatibilní s přístroji 9212-3, 9212 M-1, 9212 SPC-1



Vč.



**NOVINKA!**

**2.0 Ah**

## 9212 M-1

EAN-No. 4000896212446

### Aku rázový mini utahovák 18 V

- Max. povolovací moment: 270 Nm
- Max. utahovací moment: 220 Nm
- Extrémně snadno ovladatelný a krátký nástroj
- Vysoká efektivita díky bezkartáčovému motoru
- Tři volitelné výkonové stupně pro utahovací moment
  1. stupeň: cca 80 Nm při 700 ot/min
  2. stupeň: cca 150 Nm při 1600 ot/min
  3. stupeň: cca 220 Nm při 2500 ot/min
- Velikost proudu bez zatížení: 4,5 A
- Doba nabíjení ~ 35 Min
- Bezkartáčový stejnosměrný motor (BLDC)
  - Delší životnost, menší opotřebení, není potřebná výměna uhlíkových kartáčů
  - Vysoký stupeň účinnosti a tím menší spotřeba akumulátoru
  - Kompaktnější motor umožňuje menší konstrukční rozměry
- Obsah: Akumulátorový rázový utahovák, rychlonabíječka, Li-Ion akumulátor 2Ah (1x) dodávaný ve vysoce kvalitní brašně

**NOVINKA!**

3

HAZET  
YouTube kanál



## 9212 SPC-1

EAN-No. 4000896212439

### Aku rázový utahovák 18 V

- Max. povolovací moment: 260 Nm
- Max. utahovací moment: 200 Nm
- Extrémně snadno ovladatelný nástroj
- Velikost proudu bez zatížení: 5 A
- Doba nabíjení ~ 35 Min
- Obsah: Akumulátorový rázový utahovák, rychlonabíječka, Li-Ion akumulátor 2Ah (1x) dodávaný ve vysoce kvalitní brašně

**NOVINKA!**

3

HAZET  
YouTube kanál



Stupně utahovacího momentu



Zobrazení stavu nabití



S akumulátorem 1.34 kg  
Bez akumulátoru 0.95 kg

od **279,-€** netto



12.5 1/2

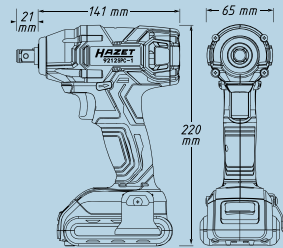

Zobrazení stavu nabití



S akumulátorem 1.45 kg  
Bez akumulátoru 1.06 kg

od **199,-€** netto

HAZET No.	Označení	EAN-No. 4000896+	Cena netto €*
9212 M-1	Aku rázový mini utahovák s jedním akumulátorem	212446	279,-
9212 M-1/4	Aku rázový mini utahovák s dvěma akumulátory	214266	340,-
9212 M-010	Základní přístroj	214280	185,-
9212-02	Náhradní akumulátor 2.0 Ah	213788	69,-
9212-05	Náhradní akumulátor 5.0 Ah	210367	109,-

HAZET No.	Označení	EAN-No. 4000896+	Cena netto €*
9212 SPC-1	Aku rázový utahovák 18 V s jedním akumulátorem	212439	199,-
9212 SPC-1/4	Aku rázový utahovák 18 V s dvěma akumulátory	214259	269,-
9212 SPC-010	Základní přístroj	214273	125,-
9212-02	Náhradní akumulátor 2.0 Ah	213788	69,-
9212-05	Náhradní akumulátor 5.0 Ah	210367	109,-

\* Nezávazné doporučené akční ceny bez DPH; po dobu trvání akce nahrazují všechny ostatní ceny





## 9212-3

EAN-No. 4000896203444

12<sup>5</sup> 1/2 3

### Aku rázový utahovák 18 V

- Max. povolovací moment: 700 Nm
- Max. utahovací moment: 500 Nm
- Vysoká efektivita díky bezkartáčovému motoru
- 18 V, 5 Ah, Li-Ion akumulátory
- Tři volitelné výkonové stupně pro utahovací moment
- VČ. pouzka na ruku
- 1. stupeň: cca 80 Nm při 600 ot/min,
- 2. stupeň: cca 300 Nm při 1400 ot/min,
- 3. stupeň: cca 500 Nm při 2000 ot/min
- Velikost proudu bez zatížení: 5,5 A
- Náhradní akumulátor: 9212-05
- Doba nabíjení 75 min.

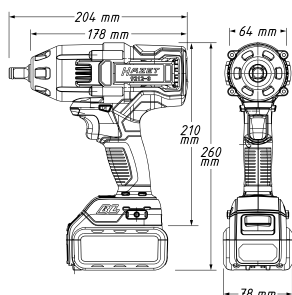

#### Obsah:

Aku rázový utahovák, rychlonabíječka, Li-Ion akumulátor (1x), kufrík

kg	kg
S aku- mulátorem	Bez aku- mulátoru
2.5	1.86



S osvětlením pracovního prostoru již před pohybem hnacího mechanismu

S posuvným tlačítkem pro přepínání doprava/doleva

Nastavitelné stupně utahovacího momentu



Zobrazení stavu nabití

Přichytka na opasek

512,50€\*  
netto

HAZET No.	Popis	EAN-No. 4000896+	Cena netto €
9212-05	Akumulátor samostatný, Li-Ion 5 Ah ~ 18 V	210367	109,-
9212-02	Akumulátor samostatný, Li-Ion 2 Ah ~ 18 V	213788	69,-

## 705 V

EAN-No. 4000896196388

### Křížový klíč pro OA

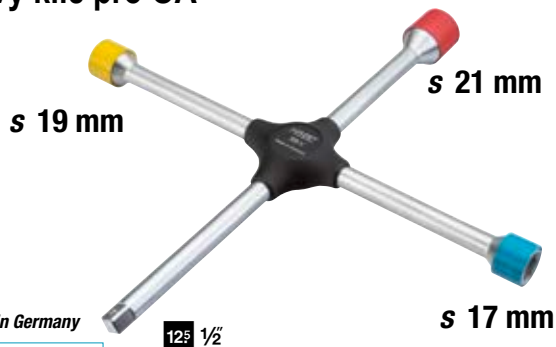

Made in Germany

12<sup>5</sup> 1/2

47,-€\*  
netto

## 197-3

EAN-No. 4000896158584

Nejprodávanejší!

### Magnetická miska

- K uložení malých dílů, např. šroubů.
- S magnetem k upevnění, např. na dílenský vozík, stěny dílny, zdvihací plošiny.



8,45€\*  
netto

## 9070-10

EAN-No. 4000896158157

### Magnetický držák

- Se 2 silnými magnety pro uchycení 1 rázového šroubováku a 4 nástrčných hlavíc
- 1 momentový klíč
- Nosnost: 10 kg

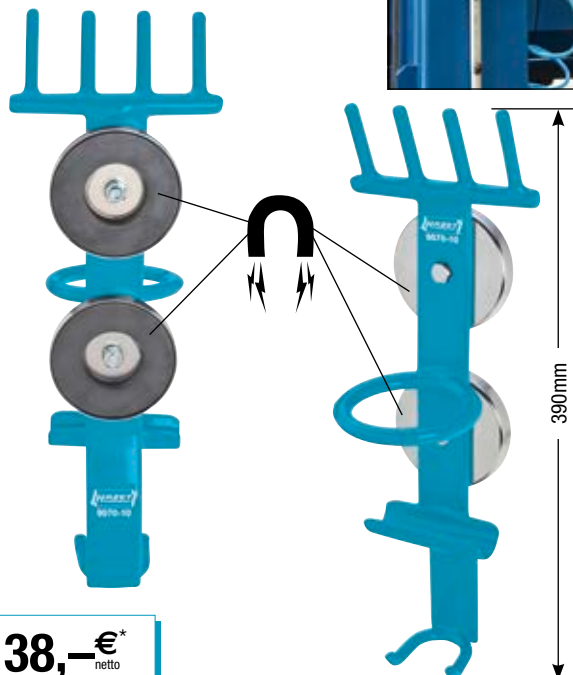

38,-€\*  
netto





## Nástrčná hlavice pro rázový a strojový utahovák (6hran)

### Otočné

903 SLg



12<sup>5</sup> 1/2

Made in Germany

od **12,90€\*** netto



903 SLg-17\*

85 mm

HAZET No.	S mm	l mm	EAN-No. 4000896+	Cena netto €
903 SLg-17*	17	85	045822	12,90
903 SLg-19	19	85	045839	13,50
903 SLg-21	21	85	055135	13,50
903 SLg-22	22	85	155453	17,30

\*17palcová hlavice: optimalizovaný obrys pro hlubší otvory v discích, např. u AUDI S-Line, AMG, OZ atd.

### Extra dlouhé

904 SLg-17, EAN-No. 4000896100576

12<sup>5</sup> 1/2

s17 mm



130 mm

Made in Germany

**43,-€\*** netto

904 SLg-19, EAN-No. 4000896203710

12<sup>5</sup> 1/2

- Speciálně při montáži kol a montáži na SUV, jako např. PORSCHE Cayenne, Macan; AUDI Q7, Q5; VW Touareg

s19 mm



130 mm

Made in Germany

**44,-€\*** netto

### 903 S Lg-15

EAN-No. 4000896072231

- Vůči materiálu šetrná montáž a demontáž kol (hliníkové ráčky) s 15 mm
- Zejména pro SMART FORTWO

12<sup>5</sup> 1/2

s15 mm



85 mm

Made in Germany

**19,-€\*** netto

### 903 SLg-17/3 / 903 SLg-19/3

- Včetně závěsných ok

12<sup>5</sup> 1/2

3



Vždy 3 hlavice v praktickém úložném boxu!

Made in Germany

HAZET No.	S mm	l mm	EAN-No. 4000896+	Cena netto €
903 SLg-17/3	17	85	191697	28,30
903 SLg-19/3	19	85	191734	32,50

### 903 SPC/3

EAN-No. 4000896128754

Sada!

Made in Germany

**29,90€\*** netto



12<sup>5</sup> 1/2

3

s17 mm  
s19 mm  
s21 mm

### Se zvláštním profilem

905 SLg-21, EAN-No. 4000896201624

12<sup>5</sup> 1/2

- Použití mj. HYUNDAI i30, Tucson a KIA

s21 mm



86 mm

Ø 31 mm

Made in Germany

**13,90€\*** netto

905 SLg-17, EAN-No. 4000896198795

12<sup>5</sup> 1/2

- Speciálně pro montáž a demontáž hliníkových disků pro šrouby hybridních kol u všech novějších vozidel MERCEDES-BENZ
- Např. pro MERCEDES-BENZ třídy C typ 204, 204X; třídy E typ 211, 212, 207; SLK typ 172; třídy M typ 164, 166; třídy S typ 221, 222; třídy CL typ 216

s17 mm



86 mm

Ø 28 mm

Made in Germany

**13,-€\*** netto



## 650 RF/2

EAN-No. 4000896206896

### Montážní páka na pneumatiky Runflat

- Optimalizované provedení (zesílené, zaoblené, tupé hrany) pro zabránění poškození na kostře pneumatiky
- Pro bezpečné použití bez poškození, speciálně na pneumatikách Runflat a pneumatikách s nízkým průřezem
- Zesílená stěna na pneumatikách Runflat a pneumatikách s nízkým průřezem je výrazně nepružnější než kostra běžných pneumatik  
Použití neoptimální montážní páky vede k poškozením pneumatiky
- Dodané plastové ochranné pouzdro zabraňuje poškrábání ráfků a chrání proti sesmeknutí



Made in Germany

39,90€  
netto



## 650 K-20

EAN-No. 4000896028696

### Páka na pneumatiky a montážní páka

- S našroubovaným výměnným plastovým krytem
- Použití: Pro montáž a demontáž pneumatik na ocelové a zvláštní hliníkové ráfky
- Povrch: chromovaný

Made in Germany

39,90€  
netto

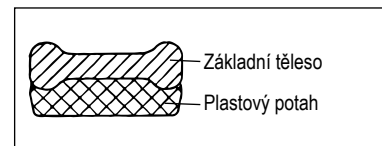

HAZET No.	Popis	EAN-No. 4000896+	Cena netto €
650-20	Jako 650 K-20, avšak bez plastového potahu	028641	19,90

## 669/10

### Sada nářadí pro systém kontroly tlaku v pneumatikách (RDKS)

- Momentový klíč HAZET 5107-2 CT (1 - 9 Nm), přesnost ±6 %
- Pro všechna šroubení ventilů a čidel 0,1 - 9 Nm
- Snadná a korektní montáž čidel a ventilů na každém disku. Zohledněte údaje výrobce!
- Umožňuje zašroubování a vyšroubování ventilových vložek ve ventilech pneumatik u **VŠECH ZNAČEK VOZIDEL**



0.4 - 9 Nm!

669/10

1 x		0,4 - 1,4 Nm, 3dílný
2 x		s 11 12 mm
3 x		T10 T15 T20
1 x		1-9 Nm
1 x		Bit-nástavec pro ventily

Made in Germany

HAZET No.	Popis	EAN-No. 4000896+	Cena netto €
669/10	Sada nářadí RDKS	191079	219,-
6001-0.6/3	Momentový šroubovák 0.1 - 0.6 Nm, 3dílný	199617	105,-

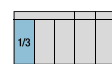

10

HAZET  
YouTube kanál



## 9041 D-1

EAN-No. 4000896212378

### Měřič tlaku v pneumatikách, digitální

- Snadná a optimální možnost odečtu i za špatných světelných poměrů
- K plnění pneumatik a kontrole tlaku vzduchu
- Speciální pryžové opláštění chrání manometr před lehkými nárazy
- Rukojeť s ovládací páčkou pro plnění a rovněž vyprazdňovací knoflík pro jednoruční obsluhu
- Hadice s integrovanou momentovou nástrčnou spojkou
- V rukojeti integrované závěsné zařízení
- Měřicí rozsah manometru: 0–12 bar, dělení: 0,01 bar
- Modré osvětlení displeje
- Průměr manometru: 63 mm
- Displej přepínatelný mezi bar / PSI / Kg/cm<sup>2</sup>
- Manometr otočný

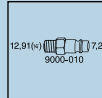

Flexibilní hadice,  
Délka: 400 mm

Rozměry přístroje:  
262 x 105 x 40 mm



HAZET No.	g	max. bar
9041 D-1	0.385	12

**65,-€\***  
netto

**NOVINKA!**

## 9041 G-1

EAN-No. 4000896212385

### Měřič tlaku v pneumatikách, kalibrováný

- Cejchovaný přístroj s optimálně odečitatelným velkým manometrem
- K přesnému plnění pneumatik a kontrole tlaku vzduchu
- Speciální pryžové opláštění chrání manometr před lehkými nárazy
- Rukojeť s ovládací páčkou pro plnění a vyprazdňování (jednoruční obsluha)
- Hadice s integrovanou momentovou nástrčnou spojkou
- V rukojeti integrované závěsné zařízení
- Měřicí rozsah manometru: 0–10 bar, dělení: 0,1 bar
- Průměr manometru: 80 mm

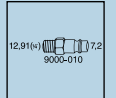

Flexibilní hadice,  
Délka: 1000 mm

Rozměry přístroje:  
220 x 150 x 90 mm



HAZET No.	g	max. bar
9041 G-1	0.585	10

**65,-€\***  
netto

**NOVINKA!**

## 9041-1, EAN-No. 4000896147076

### Měřič tlaku v pneumatikách

- Speciální pryžové opláštění chrání manometr před lehkými nárazy
- Rukojeť s ovládací páčkou a výpustným tlačítkem
- Hadice s integrovanou momentovou nástrčnou spojkou
- Max. tlak: 8 barů

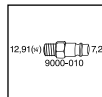

**Nejprodávanější!**



0–12 barů  
Dělení: 0,1 barů

400 mm

**27,50€\***  
netto

## 9041-3

EAN-No. 4000896206858

### Měřič tlaku v pneumatikách

- Extra dlouhá hadice pro lepší dostupnost ventilu
- Měřič tlaku v pneumatikách zvláště pro dvoukolky
- Teplotní rozsah: -10°C až +40°C
- Hadice s integrovanou momentovou vsuvkou

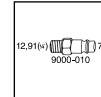

0–10 barů  
Dělení: 0,1 barů

Ø 63 mm

1000 mm  
(vč. spojky)

**117,-€\***  
netto

2530, EAN-No. 4000896016341

10 3/8"

## Nástrčná hlavice pro žhavicí svíčky

- Kuličkové upnutí pro upevnění žhavicí svíčky
- Demontáž a montáž žhavicích svíček (s 10 mm)
- VW, AUDI dieselový motor s přímým vstřikováním TDi a MERCEDES-BENZ CDI, SMART
- Celková délka: 140 mm



10 3/8"



s10 mm

Made in Germany

34,-€\*  
netto

4760/6, EAN-No. 4000896191642



6

## Sada vyťahováků žhavicích svíček

- Několik hodin úspory času díky odpadnutí demontáže hlavy válců
- K vyražení utržených žhavicích svíček s 8–10 mm
- Poškozené závity budou **prořezány**, resp. **obnoveny/přepřacovány** (viz také 4760-M8 až -M10)



Volitelně k dodání 4760/2  
(Viz stránka níže)



Místa ohrožená zlomením



199,-€\*  
netto

Obsah: úderový vyťahovák s vnitřním závitem M8, adaptér M5 a M6, závitový vrták M5 a M6, zařízení pro vyšroubování kontaktních kolíků s větším šestihranem, velikost 10 mm

4760

## Sady pro opravu žhavicích svíček

- Bez demontáže hlavy válců
- Pro opravu poškozených závitů M8 x 1
- Vytržené závity M8 x 1 budou předělány na závit M10 x 1
- Ve spojení se sadou vyťahováků žhavicích svíček 4760/6



9



4797/10

EAN-No. 4000896191505



10

## Sada pro opravu závitů u upevňovacích šroubů vstřikovačů

- Pro motory MERCEDES-BENZ CDI k vyvrtání zlomených pružných šroubů M6 x 1 z hlavy válců bez demontáže ventilového víka
- Poškozené závity budou předělány na M8 x 1

Obsah: spirálový vrták 6 mm s distančním pouzdrem, závitový vrták M8 x 1, vrtací pouzdro, stupňový vrták ze 7 na 8 mm s distančním pouzdrem, zakrucovací hlavice, závitové vložky M6 x 1

HAZET  
YouTube kanál



190,-€\*  
netto

HAZET No.	Popis	EAN-No. 4000896+	Cena netto €*
4760-M8 x 1/9	1x spirálový vrták 6,8 mm*, 9 mm 1x závitový vrták M8 x 1, M10 x 1 5x závitové vložky M8 x 1	191536	196,-
4760-M9 x 1/9	1x spirálový vrták 8 mm*, 10 mm 1x závitový vrták M9 x 1, M11 x 1 5x závitové vložky M9 x 1	191512	199,-
4760-M10 x 1/9	1x spirálový vrták 9 mm*, 11 mm 1x závitový vrták M10 x 1, M12 x 1 5x závitové vložky M10 x 1	191529	199,-
4760-M10 x 1.25/9	1x spirálový vrták 9 mm*, 11 mm 1x závitový vrták M10 x 1,25, M12 x 1,25 5x závitové vložky M10 x 1,25	191635	219,-

\* s distančním pouzdrem

4760-10 / 4760-89

EAN-No. 4000896191666 / EAN-No. 4000896191673

## Čistič sedla žhavicí svíčky

Ø 4,9 mm

Pro 10 mm žhavicí svíčky



s10 mm

Ø 3,9 mm

Pro 8 a 9 mm žhavicí svíčky



s8 mm

Made in Germany

po 26,-€\*  
netto

4760/2

EAN-No. 4000896191680

## Sada vyťahováků špiček žhavicích svíček s objímkou 5 mm

- Pro vytažení špiček žhavicích svíček u 10 mm žhavicích svíček



Vnitřní závit M6

Vnější závit M8

Made in Germany

169,-€\*  
netto

4798-6/8

EAN-No. 4000896210763

8

## Univerzální sada nástrojů na vytahování vstřikovačů

- Umožňuje demontáž vstřikovačů bez odstranění elektrických konektorů nebo hlavy vstřikovače
- Výhoda: Bez předchozí závady vstřikovače je možná opětná montáž bez nové kalibrace
- Univerzální sada pro vytahování dieselových vstřikovačů značek Bosch, Delphi, Siemens, Denso pomocí rázového kladiva
- Obsah pro demontáž podle provedení a prostorových poměrů:
  - 1 speciální kleště pro uchopení v drážce pro uchycení vstřikovače
  - 2 rukojeti s kloubovým adaptérem pro současné vytahování a protáčení vstřikovače. Rukojeti lze volitelně připevnit na vnitřním nebo vnějším závitu přípojky přívodu paliva
  - 1 speciální adaptér Bosch pro bezpečné uchopení vstřikovačů a zaručené rovnoměrné přenášení síly

Vč. speciálních adaptérů!



HAZET  
YouTube kanál



360,-€\*  
netto

4798-7/14

EAN-No. 4000896210756

14

## Univerzální sada nástrojů na vstřikovače Denso

- Umožňuje demontáž vstřikovačů bez odstranění elektrických konektorů nebo hlavy vstřikovačů
- Pro vstřikovače Denso: 23670 → 30080; MB416600 → MB40A; 5870 → 13H50B; 11L 12182; 23670 → 26011; 23670 → 0R050; 10J 06798.
- Zabudované např. na vozech TOYOTA, NISSAN, MAZDA, OPEL / VAUXHALL, LEXUS
- Stahovací systém uchopuje bezpečně přes přípojku napájení a přepadu
- Vč. 5 adaptérů na vstřikovače a rázového kladiva
- Je možná snadná demontáž vstřikovače pomocí rázového kladiva
- Rychlé přiřazení párů ramen díky dodanému návodu

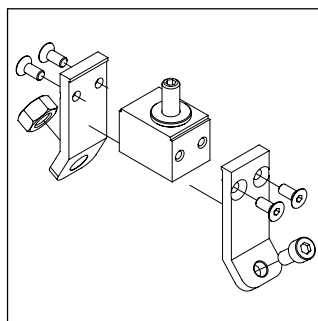
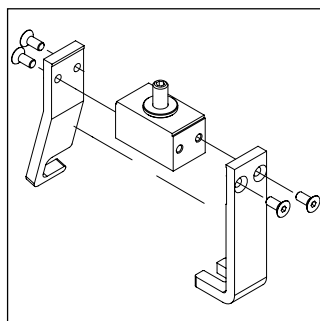

HAZET  
YouTube kanál



417,-€\*  
netto

4798-16

EAN-No. 4000896210657

## Nástrčná hlavice na vstříkovače Siemens s 27 mm

- Přesně vyladěná na přípevňovací matici elektrického konektoru na vstříkovači
- K demontáži elektrických konektorů na vstříkovačích Siemens
- Ve spojení s např. HAZET 4798-5/25 a 916SP



4798-15

EAN-No. 4000896210640

## Nástrčná hlavice na vstříkovače Siemens s 25 mm

- K demontáži elektrických konektorů na vstříkovačích Siemens
- Ve spojení s např. HAZET 4798-5/25 a 916SP



s 25 mm

12<sup>9</sup> 1/2

56,-€\*  
netto



s 27 mm

12<sup>9</sup> 1/2

56,-€\*  
netto

4798-17

EAN-No. 4000896210664

## Nástrčná hlavice na vstříkovače Bosch s 28 mm

- Přesně vyladěná na elektrickou jednotku vstříkovače
- K demontáži elektrických konektorů na vstříkovačích Bosch
- Ve spojení s např. HAZET 4798-5/25 a 916SP



s 28 mm

12<sup>9</sup> 1/2

56,-€\*  
netto

4798-13

EAN-No. 4000896210527

## Nástrčná hlavice na vstříkovače Bosch s 29 mm

- K demontáži elektrických konektorů na vstříkovačích Bosch
- Ve spojení s např. HAZET 4798-5/25 a 916SP



s 29 mm

12<sup>9</sup> 1/2

56,-€\*  
netto

HAZET  
YouTube kanál



4798-14

EAN-No. 4000896210633

## Nástrčná hlavice na vstříkovače Bosch s 30 mm

- K demontáži elektrických konektorů na vstříkovačích Bosch
- Ve spojení s např. HAZET 4798-5/25 a 916SP



s 30 mm

12<sup>9</sup> 1/2

56,-€\*  
netto

HAZET  
YouTube kanál



4798-18

EAN-No. 4000896210695

## Speciální nástrčný nástavec šroubováku pro šroubení magnetického ventilu

- Čelní otvor v profilu klíče umožňuje přístup k závitovému prstenci
- K demontáži šroubení magnetického ventilu na vstříkovačích Bosch s 10 mm
- Ve spojení s např. HAZET 4798-5/25 a 916SP



s 10 mm

12<sup>9</sup> 1/2

29,-€\*  
netto

HAZET  
YouTube kanál



4798-5/25

EAN-No. 4000896210688

## Univerzální sada nástrojů pro demontáž vstřikovačů, mechanická s adaptérem Bosch

- Enormní časová úspora, neboť se nemusí vymontovat ani hlava válců, ani motor
- Speciálně pro demontáž velmi pevně usazených vstřikovačů
- Usnadněné uvolnění vstřikovačů, které lze kvůli silnému zakarbonování, resp. rzi vytáhnout pouze s enormním vynaložením síly
- Podpěrný můstek Heavy Duty lze individuálně přizpůsobit nabídce místa a možnostem podepření na válci
- Tažné vřetení M18 a tlačné ložisko zaručují vysoké tažné síly
- Dodání včetně spojovacího adaptéru pro vstřikovače s magnetickými ventily Bosch
- Demontáž vstřikovačů Siemens, Denso a Delphi s pomocí volitelně dostupného příslušenství



Lze volitelně rozšířit hydraulickým válcem, např. HAZET 12 t (4798-9/6) nebo 20 t (4798-20)

HAZET  
YouTube kanál



665,-€\*  
netto

v x š x h:  
120 mm x 490 x 410 mm

25

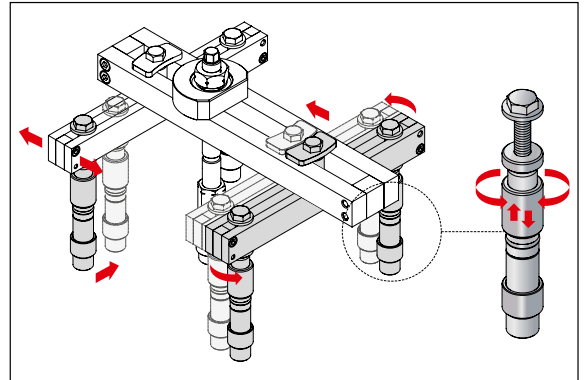

4798-11/5

EAN-No. 4000896210671

## Sada adaptérů vstřikovačů Bosch

- Rozšiřující sada s vřetenem a tlačným ložiskem
- Pro motory, u nichž jsou 2 vstřikovače drženy dvojitým držákem, pročež se při demontáži musí vytažovat vždy 2 vstřikovače současně
- Vřetení M18 x 1,5, délka: 220 mm
- K použití s HAZET 4798-5/25



122,-€\*  
netto

4798-12/13

EAN-No. 4000896210701

## Sada adaptérů vstřikovačů RENAULT

- Zajišťuje rovnou dosedací plochu pro nástroje na vstřikovače k provedení optimálního procesu demontáže vstřikovačů
- Pro motory RENAULT 2.0 dCi M9R s piezoelektrickými vstřikovači
- Rozšiřující sada se speciálními podpěrnými traverzami a tažným vřetenem
- K použití s HAZET 4798-5/25



106,-€\*  
netto

4798-22

EAN-No. 4000896210510

## Adaptérová deska RENAULT

- Boční montáž desky na motor zajišťí rovnou dosedací plochu pro HAZET 4798-5/25
- Pro RENAULT, OPEL, NISSAN 2.2 → 2.5 dCi / kód motoru G9T, G9U



75,-€\*  
netto

4798-21/2

EAN-No. 4000896210770

## Sada adaptérů vstřikovačů Siemens

- Umožňuje dílčí rozebrání vstřikovače a tím přímé spojení s tažným vřetenem
- Pro demontáž vstřikovačů Siemens M25 x 1 a M14 x 1
- K použití s HAZET 4798-5/25



59,-€\*  
netto

2

4798-10/3

EAN-No. 4000896210725

## Sada adaptérů vstřikovačů Denso

- Umožňuje dílčí rozebrání vstřikovače a tím přímé spojení s tažným vřetenem
- Pro demontáž vstřikovačů Denso M25 x 0.75 a M25 x 0.5
- K použití s HAZET 4798-5/25



109,-€\*  
netto

3

4798-9/6

EAN-No. 4000896210732

## Mechanický hydraulický válec 12 t

- Ekonomicky výhodné, neboť není potřeba hydraulické čerpadlo
- Velmi malá konstrukční výška pouhých 45 mm
- Vřetenové matice M10, M12, M14, M16, M18 obsažené v sadě
- Protiskluzová rukojeť
- Hliníkový válec s nízkou hmotností
- Zdvih: 8 mm
- Střížný kolík na vřetenovém pohonu chrání před přetížením
- K použití s univerzální sadou nástrojů pro demontáž vstřikovačů HAZET 4798-5/25.
- Ovládání očko-plochým klíčem, např. HAZET 600N-19



529,-€\*  
netto

6

4798-20

EAN-No. 4000896210718

## Hydraulický válec 20 t

- Pro velmi pevně usazené vstřikovače ve spojení s HAZET 4798-5/25
- Pracovní tlak: 700 barů
- Hmotnost: 3,04 kg
- Zdvih: 8 mm
- Rozměry: 100 x 60 mm
- Ve spojení s hydraulickou nožní pumpou, např. HAZET 4932N-100



369,-€\*  
netto



4798-8/8

EAN-No. 4000896210749

## Nástroj pro demontáž vstřikovačů MERCEDES-BENZ (Bosch / Delphi), 12 t

- Enormní časová úspora, neboť se k demontáži vstřikovačů nemusí vymontovat motor
- Usnadněné uvolnění velmi pevně usazených vstřikovačů 12 t hydraulickým válcem
- Pro MERCEDES-BENZ 2.1 l, 2.2 l, 3.0 l V6 (CDI 2.1 l, 2.2 l Delphi, CDI 3.0 l V6 Bosch), Vito, CLK, Sprinter, Viano, Vario jakož M, GL, C, GLK, E, CLS, S, R, třída G, CHRYSLER 3.0 l V6
- Ovládání hydraulického válce např. pomocí HAZET 600N-19

Možná úspora času  
cca 6 hodin!



759,-€\*  
netto

8







## 2152 N/3

EAN-No. 4000896204151

### Elektronická sada

- Zkoušečka pro elektřinu a elektroniku
- Pro hledání závad na elektronických součástkách
- 3–48 V
- Ukazatel napětí LED: 5 V, 12 V, 24 V, 48 V
- Ukazatel polarity: LED pro plus nebo minus, střídavé napětí se současně svítícími LED
- Zkušební hrot, zapichovací jehla s posuvnou mechanikou,
- Navíc: krokosvorka a zkušební hrot k nasazení



3

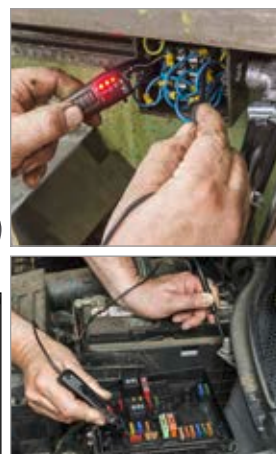

**30,50€\***  
netto

## 4670-1/12,

EAN-No. 4000896132898

### Sada vypichováků kabelového systému

- Základní sada pro cca 80 % všech konektorů osobních automobilů

Příklady:



Kvalita od  
přímého dodavatele!



12

Made in Germany

**329,-€\***  
netto

Rozsáhlý program vypichováků kabelového systému viz také Katalog nářadí 2018 od strany 430

## 2598-1, EAN-No. 4000896204144

### Nářadí na kliku dveří

- Ovládání zajišťovacího háčku při demontáži / montáži kliky dveří
- Demontáž a montáž tělesa válcové vložky zámku (kliky dveří) u dveří bez válcové vložky zámku (ovládání těžko přístupného zajišťovacího háčku ložiskového třmenu)
- Pro např. VW Passat r. v. 2005 →, Tiguan r. v. 2008 →, Golf 6 r. v. 2008 →, Golf 7 r. v. 2012 →, Amarok r. v. 2010 →, Beetle r. v. 2011 →
- K montáži dveřního zámku VW Fox r. v. 2005



Made in Germany

**15,50€\***  
netto



## 1847

### Kleště na manžetu nápravy



1847-1



1847/3 3

90°

1847-090/2

1847-02/2



Made in Germany



1847-90

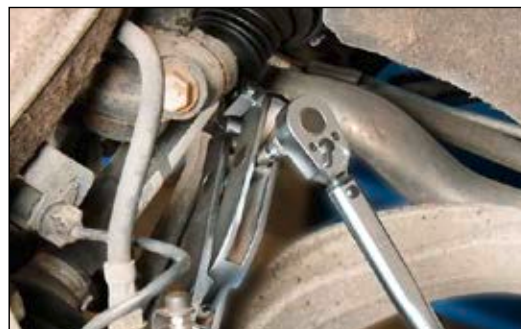

HAZET  
YouTube kanál



HAZET No.	Popis	Použití/montáž	EAN-No. 4000896+	Cena netto €
1847-1	Svorkové kleště na spony manžet náprav	Pro pásky manžet náprav osobních automobilů. Např. u VW, AUDI, OPEL, BMW, MERCEDES-BENZ, HONDA, NISSAN, MAZDA	007004	56,-
1847	Upínací kleště na manžety nápravy	Pro montáž htyrelových manžet náprav a speciálních nerezových pásek s určenými hodnotami momentového záběru ve spojení např. s momentovým klíčem HAZET 6110-1 CT	050918	115,-
1847/3	Upínací kleště na manžety nápravy 1847 s výměnnými čelistmi 90° (1847-090/2)		206902	153,-
1847-90	Upínací kleštiny na manžety nápravy 90°, zalomené	Upínací kleština 90° k manipulaci s nerezovými páskami se zadanými hodnotami utahovacího momentu	206728	136,-
1847-090/2	Pár upínacích čelistí, zalomené 90°	Pár upínacích čelistí 90° pro obtížně přístupné nerezové pásky	206711	42,-
1847-02/2	Pár upínacích čelistí pro 1847 (vydává kleštiny 1847-22)	Pár upínacích čelistí pro manžetu převodovky řízení AUDI A4 / A5 / A6 / A7 / Q5	174447	28,-

\* Nezávazné doporučené akční ceny bez DPH; po dobu trvání akce nahrazují všechny ostatní ceny





## Problémový uzavřený náboj kola u SMART<sup>1</sup> ForTwo / ForFour a RENAULT<sup>2</sup> Twingo

### Případ problému:

Kvůli uzavřenému náboji kola není výměna kolového ložiska přímo na voze SMART ForTwo / ForFour a RENAULT Twingo na přední nápravě běžnými nástroji možná.

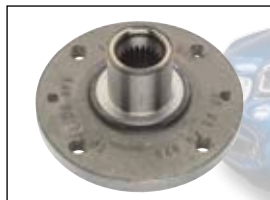

Běžný náboj kola otevřený



Náboj kola uzavřený

### Naše řešení:

Nová sada ovládacích nástrojů na náboje kol HAZET 4935-3/4 umožňuje výměnu přímo na vozidle a ušetří na každém ložisku nejméně 30 minut pracovního času.

Snadná montáž v sadě obsažené opěry HAZET 4935-16 zaručuje bezvadné usazení nástroje v pouzdru kolového ložiska.

Opěra se vystředí automaticky a je zabezpečena proti protáčení a zkřížení.

<sup>1</sup> SMART ForTwo / ForFour (453) od r. v.2014 <sup>2</sup> RENAULT Twingo 3 od r. v.2014

**Časová úspora cca 30 min,  
protože je montáž možná přímo  
na voze bez vymontování  
čepu nápravy!**

### 1. pracovní krok: Demontáž



Bezpečná demontáž použitím speciálně upravené opěry.

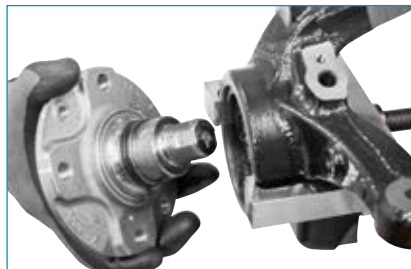

Demontáž přímo na voze, proto značná časová úspora při každé výměně kolového ložiska.

### 2. pracovní krok: Montáž



Kvůli uzavřenému náboji kola není možné použití běžných nástrojů.



Bez nebezpečí poškození nových dílů pod dílenským lisem.

### 4935-3/4

EAN-No. 4000896210572

### Sada ovládacích nástrojů na náboje kol, 4dílná

- Pro demontáž a montáž uzavřeného náboje kola (použití běžné prodejních nástrojů není možné) na přední nápravě, při výměně kolových ložisek na vozech SMART ForTwo / ForFour (453) od r. v. 2014 a RENAULT Twingo 3 od r. v. 2014
- Není nutné složité nastavení na dílenském lisu
- Jednoduchá manipulace s mechanickým vřetenem
- Demontáž a montáž kolových ložisek v zabudovaném stavu čepu nápravy např. s HAZET 4930-1/22
- Tip / upozornění: Stažení vnitřního kroužku ložiska náboje kola např. s HAZET 4931-1/8

**Assistent**  
2K-Safety-Insert-System

1/3			
-----	--	--	--



4935-16  
Opěra

⌀ s24 mm



4925-11  
Matice vřetena



4935-15  
Montážní objímka

⌀ s10 mm



4935-14  
Závitové vřeteno

⌀ s30 mm

Made in Germany

**229,-** €  
netto

HAZET  
YouTube kanál



HAZET No.	Popis	EAN-No. 4000896+	Cena netto €*
4935-3/3	Jako výše uvedená, avšak pouze pro montáž, bez opěry 4935-16	210619	110,-



## Nástrčná hlavice se zvláštním profilem pro BMW, MINI a FORD

- Ovládání nového centrálního šroubení (zvláštní profil) na centrálním ventilu přestavovače vačkového hřídele (BMW a jednotka MINI Vanos, modul FORD VCT)
- Extra krátké provedení k ovládání na zúžených místech v motorovém prostoru
- Perfektní pro použití v dílně a průmyslu
- **Tip:** Tento nový šroubovací profil nahrazuje staré šestihřanné šroubení, s 22 mm

**2934-1**

EAN-No. 4000896210091

- Hodí se pro ruční manipulaci



Povrch:  
chromovaný,  
matný

**NOVINKA!**

Made in Germany

**9,90€\***  
netto

12<sup>5</sup> 1/2

**2934-1S**

EAN-No. 4000896210107

- Hodí se pro strojovou manipulaci



Povrch:  
fosfátovaný

**NOVINKA!**

Made in Germany

**13,-€\***  
netto

12<sup>5</sup> 1/2

**4795-16**

EAN-No. 4000896215140

## Adaptér pro tester ztráty tlaku

- Pro víceventilové motory se závitem zapalovacích svíček M12 x 1,25 (zapalovací svíčky 14 mm)
- Ve spojení s testerem ztráty tlaku 4795-1 k diagnostice závad motoru např. na vstupních a výstupních ventilech, pístech / pístních kroužcích a hlavě válců / těsněních hlavy válců



Made in Germany

**26,50€\***  
netto



**NOVINKA!**

**4910-5**

EAN-No. 4000896214549

## Přidržený klíč pro pístnici

- Při opravářských pracích v oblasti pružnic vzpěry, např. tlumiče, ložiska pružnic vzpěry, spirálových pružin
- K přidržení pístnice při ovládání šroubení tlumiče např. na BMW:
- **Řada 1** F20, F21 od r. v. 2011 - X1 F48, F49 od r. v. 2015, **řada 2** F22, F23, F45, F46 od r. v. 2013, **řada 3** F30, F31, F34, F35 od r. v. 2011, **řada 4** F32, F33, F36 od r. v. 2013
- Doplnění k sadě nářadí pro tlumiče 4910/13 a 4915/15
- Pohon: 12,5 mm 1/2
- Výstup: 5 mm vnější šestihřann



Made in Germany

**18,-€\***  
netto

Pozor:

- Dodržte hodnoty utahovacího momentu stanovené výrobcem vozidla!
- Ovládání rázovým utahovákem poškozuje opěrná ložiska a pístnici!

**990 S/11**, EAN-No. 4000896162406

12<sup>5</sup> 1/2 20 3/4 24 11

## Sada nástrčných hlavice pro rázový a strojový utahovák

- Pro šroubení podvozku nebo motoru na užitkových vozidlech a osobních automobilech
- Volitelně □ pohon 12,5 mm = 1/2" nebo ● 24 mm
- S otvorem pro pojistný kolík nebo pojistnou pružinou a drážkou pro O-kroužek

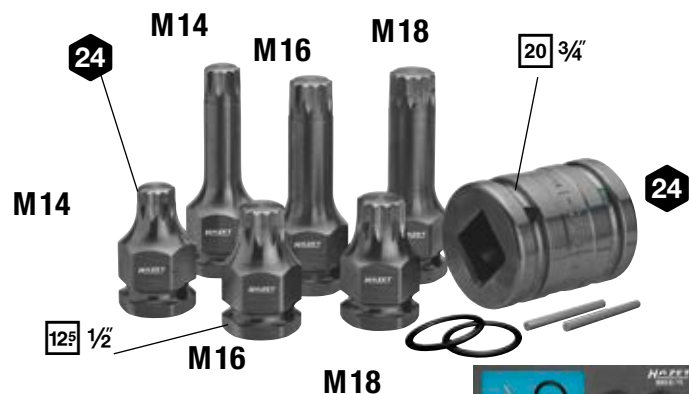

Made in Germany

**92,-€\***  
netto

**985 S/11**, EAN-No. 4000896211951

**NOVINKA!**

## Sada nástrčných hlavice pro rázový a strojový utahovák

- Pohon volitelně s □ 12,5 mm = 1/2" nebo s 24 mm, volitelně s adaptérem HAZET 1003 S-1
- S otvorem pro pojistný kolík nebo pojistnou pružinou a drážkou pro O-kroužek



Made in Germany

**96,-€\***  
netto

900 SZ/4, EAN-No. 4000896156375

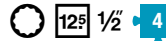

### Sada nástrčných hlavic pro rázový a strojový utahovák (dvojitý 6hran)

- K utahování a povolování šroubových spojů hnacích a kloubových hřídelí, např.:
  - s 24 mm pro VW Touran od r. v. 2006 a Passat C
  - s 30 mm pro matice hřídelí náprav u VW Golf 4, Polo a New-Beetle, AUDI TT 1,8, ŠKODA Octavia, Superb, Fabia
  - s 32 mm pro manipulaci se šroubením na kloubových hřídelích v náboji kola u modelu VW Touareg od r. v. 2003
  - s 36 mm pro matice hřídelí náprav u BMW řady 3, 5, 7, Z3, M3, VW Polo od r. v. 2001, Golf Plus 1,9 TDI od r. v. 2005, SEAT Ibiza od r. v. 2002



Made in Germany

49,50€  
netto

3047-36, EAN-No. 4000896190683

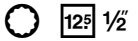

### Nástrčná hlavice pro rázový a strojový utahovák (dvojitý 6hran)

- S jen 47 mm Ø zřetelně menší vnější průměr než u běžných standardních hlavic
- Přesné přizpůsobení danému prostoru v náboji kol
- Pro OPEL Corsa D od r. v. 2006, Adam od r. v. 2012, Mokka od r. v. 2012
- CHEVROLET Trax od r. v. 2013
- Vhodný také pro BMW, SEAT a vozidla VW



Made in Germany

14,80€  
netto

4915/15, EAN-No. 4000896179213



### Sada nářadí pro tlumiče pérování

- Pro opravářské práce v oblasti pružici vzpěry, např. tlumiče, ložiska pružici vzpěry, spirálové pružiny
- Pro přidržení pístnice při montáži a demontáži pružici jednotky
- Pozor: Dodržte hodnoty utahovacího momentu stanovené výrobcem vozidla!
  - Nástavec s momentovým klíčem např. HAZET 6291-1 CT ve spojení s nástrčným očkovým klíčem 6630 d-21
  - Při použití rázového utahováků může dojít k poškození opěrného ložiska a pístnice

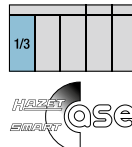

213,-€  
netto

2780-1, EAN-No. 4000896082858

### Čepový klíč na tlumiče

- K ovládání šroubení tlumiče pérování (horní čepové šroubení) u MERCEDES-BENZ typ 203 (třída C od 2000)
- Pohon 22 mm, b = šířka čepu
- Povrch: chromovaný

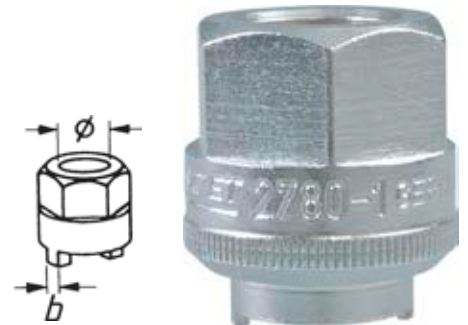

Made in Germany

18,90€  
netto

HAZET No.	Ø mm	mm	b mm
2780-1	14,1	22	2,6

4900-2 A/5, EAN-No. 4000896086054

### Sada bezpečnostních stahováků pružin HAZET

- Vhodné pro rázové utahováků
- Uzavřený systém – bezúdržbový!
- Variabilní systém díky rychle vyměnitelným pářím upínacích desek
- S lištou pro upnutí do svěráku
- Bez použití dalšího speciálního nářadí
- Obsah:
  - 1 základní přístroj a 4 upínací desky, vždy 2 x 4900-11 a 4900-12
  - Možnost použití u cca 50 různých typů vozidel



Made in Germany

851,-€  
netto

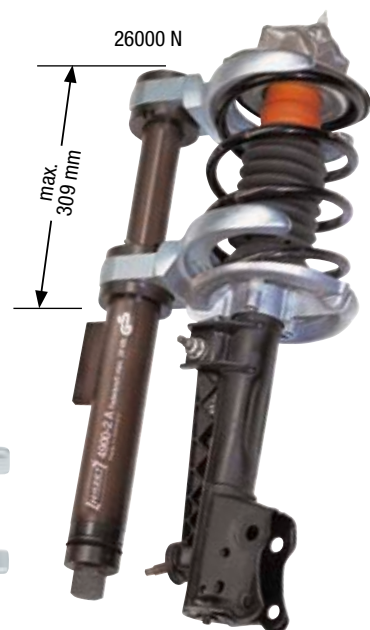
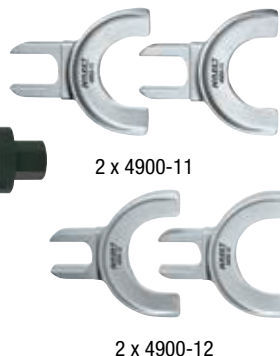

HAZET  
YouTube kanál



Další  
informace:



## 4903/4

EAN-No. 4000896180561

### Stacionární univerzální stahovák pružin

#### Nový způsob uchycení a koncept montáže

- Sklopný do vodorovné nebo svislé pracovní polohy
- HAZET doporučuje ergonomickou pracovní výšku: svislá pro nastavení, vodorovná pro manipulaci
- Je vyloučeno poškození tlumiče a horního uložení (přetížení je nemožné)
- Jednoduché aretační a fixační uchycení tlumiče pérování

#### Vysoká bezpečnost

- Průchozí bezpečné uchycení horního uložení
- Poškození závitu na pístnici je vyloučeno
- Trvalé zajištění pružiny během celého pracovního procesu

#### Bezpečnost investice – použití stávajících komponentů SYSTEM 4900

- Použití stávajícího základního přístroje 4900-2 A a všech upínacích desek ze SYSTEM 4900
- Použití s budoucími tlumiči je zajištěno

#### Možnost dokumentace díky měřítku

- Znatelná úspora času v případě opakování
- S pevnou fixací není zapotřebí nové nastavení u stejného tlumiče pérování (pravý/levý)

#### Univerzální použití pro téměř všechny pružicí/tlumičové jednotky, mj. pro MERCEDES-BENZ, W203

#### Demontáž/montáž bez zatížení při zcela odlehčeném tlumiči

- 1 4900-2 A základní přístroj
- 2 4903-1 základní přístroj
- 3 4903-2 upínací talíř (nastavitelný)
- 4 4903-3 upínací deska (nastavitelná) vč. bezpečnostního adaptéru (5)

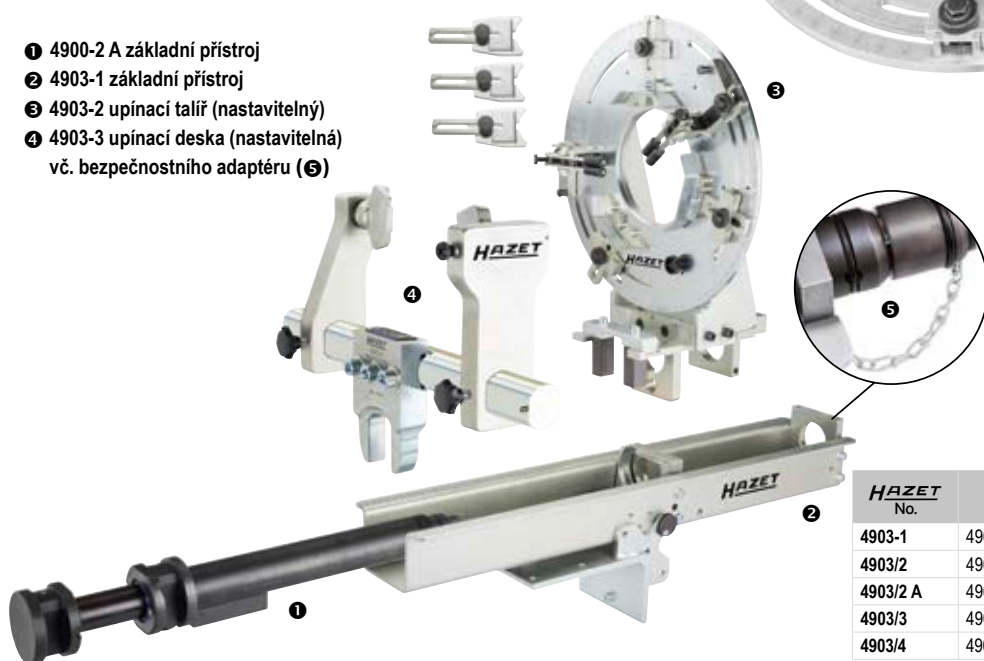

Další informace:



Video použití 4903/4



Made in Germany

**2.250,-** €<sup>netto</sup>

HAZET No.	Popis	EAN-No. 4000896 +	Cena netto €
4903-1	4903-1	179824	516,-
4903/2	4903-2 + 4903-3	180530	1.646,-
4903/2 A	4903-1 + 4900-2 A	180547	1.235,-
4903/3	4903-1 + 4903-2 + 4903-3	180554	1.600,-
4903/4	4903-1 + 4903-2 + 4900-2 A + 4903-3	180561	2.250,-

Stahovák pružin 4903/4

Zajištění pružicí jednotky

Výklopný

Optimální pracovní výška cca 1,30 m

Ovládání

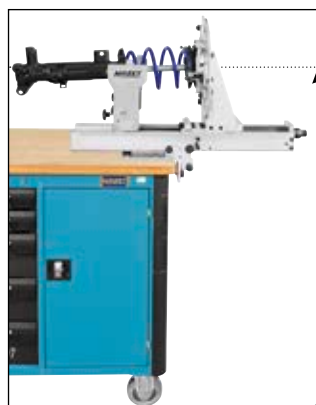
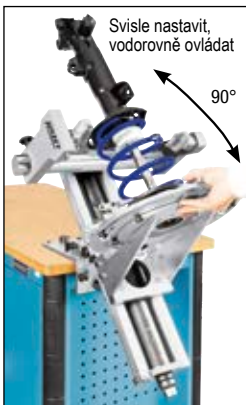

zatažení

Volitelně s přepínací ráčnou nebo aku šroubovákem

5122-2CT 150

12<sup>5</sup> 1/2

NOVINKA!

Momentový klíč 40-200 Nm

vč. plakátu tlaků v pneumatikách / utahovacích momentů

± 3%

Přesnost rozlišení hodnoty stupnice  
ve směru manipulace



HAZET No.	Jazyky	EAN-No. 4000896+	Cena netto €
5122-2CT 150-1	DE-EN-FR	215225	150,-
5122-2CT 150-2	DE-FR-NL	215232	150,-
5122-2CT 150-3	EN-ES-PT	215249	150,-
5122-2CT 150-4	PL-CS-HR	215355	150,-

š 710 x v 690 mm

Kompletní společně pouze:

150,-€  
netto

Samostatná cena plakátu 70,00 € netto

Year	Model	Pressure	Moment
2009-15	140	175/55 R 15 84T	2.2 (32)
2014-18	140	175/65 R 15 84H	2.4 (35)
2016-18	140	175/65 R 15 84H	2.4 (35)
2011-15	140	185/50 R 17 85H	2.7 (39)
2011-15	140	175/60 R 16 82H	2.6 (38)
2007-14	140	175/65 R 15 84H	2.4 (35)
2015-18	140	205/55 R 16	2.2 (32)
2010-17	140	205/60 R 16 92H	2.2 (32)
2010-17	140	205/55 R 17 91H	2.4 (35)
2010-17	140	225/45 R 18	2.6 (38)
2011-16	140	205/55 R 17 92V	2.2 (32)
2015-17	140	205/60 R 16 92H	2.2 (32)
2013-17	140	225/45 R 18 91V	2.4 (35)

953 HP

EAN-No. 4000896215188

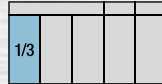

NOVINKA!

Sada nástrčných klíčů 953 HP

Jemnozubá přepínací ráčna 916 HP:

- ✓ Symbióza výkonu a přesnosti!
- ✓ 90 zubů, 4 stupně úhel ovládnání

Exkluzivně s novou  
**HiPer** ráčnou!  
HIGH PERFORMANCE



Exkluzivní karbonový vzhled

1 x		12 <sup>5</sup> 1/2	916 HP <b>HiPer</b>
14 x		12 <sup>5</sup> 1/2	10 11 12 13 14 15 16 17 18 19 21 22 24 27 mm
2 x		12 <sup>5</sup> 1/2 12 <sup>5</sup> 1/2	123 248 mm
1 x		6.3 1/4	863 P
9 x		6.3 1/4	5 6 7 8 9 10 11 12 13 mm
1 x		6.3 1/4 6.3 1/4	100 mm
1 x			□ 6.3 = 1/4" ○ 6.3 = 1/4"
1 x			866 U
3 x			0.5 x 4 0.6 x 4.5 0.8 x 5.5 mm
2 x			PH 1 PH 2
2 x			PZ 1 PZ 2
5 x			s 2 3 4 5 6 mm
5 x			T10 T15 T20 T25 T30

v 56 x š 340 x h 190 mm

Made in Germany

189,-€  
netto

# Jubilejní akce



1520/64

EAN-No. 4000896214556

## Prémiová kožená brašna na nářadí

Z odolné Micro kůže se zároveň superměkkou, vodu odpuzující haptikou



64

**NOVINKA!**

**339,-€\***  
netto

**S logem 150 let**  
Zvláště kvalitně vyraženo!

Vč. jubilejního klíče s ražbou „150 let“

Ve vysoce kvalitním balení

8 x		s8 – 19 mm
7 x		Ø s 5.5 – 13 mm
1 x		863 P
1 x		866 U
1 x		101.5 mm
1 x		2250-1
1 x		1965-21
1 x		4850-1
1 x		839-1
1 x		1803 M-11
1 x		1987 N-4
1 x		1979 N-71
1 x		760-2
1 x		2140-20
36 x		2240N/36
1 x		cca š 37 x v 37 mm



810/2

EAN-No. 4000896215331

**NOVINKA!**

## Top akce Šroubováky 810/6



Kompletní společně pouze:

**35,-€\***  
netto

4 x		0.5 x 3.0 – 1.2 x 6.5 mm
2 x		PH1 PH2
9 x		1.5 2 2.5 3 4 5 6 8 10 mm

## Jubilejní triko

**NOVINKA!**



Světlé modrá

Zadní strana

Tmavě modrá

HAZET No.	Velikost	EAN-No. 4000896 +	Cena netto €	HAZET No.	Velikost	EAN-No. 4000896 +	Cena netto €
CL4554-M	M	213948	9,90	CL4555-M	M	213801	9,90
CL4554-L	L	213955	9,90	CL4555-L	L	213818	9,90
CL4554-XL	XL	213962	9,90	CL4555-XL	XL	213825	9,90
CL4554-XXL	XXL	213979	9,90	CL4555-XXL	XXL	213931	9,90

Assistant® 179-7/178  
EAN-No. 4000896214730

Assistant

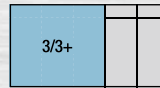

178

NOVINKA!

Jubilejní Assistant® 179 se  
178 kusy profesionálního nářadí!



179-7

Made in Germany



Všechny vložky  
v exkluzivním  
karbonový  
vzhled

1 Sada nástrčných klíčů 163c-1/63, 63dílná

6.3 1/4 6 - 13 mm 10 3/8 10 - 19 mm  
12.5 1/2 13 - 32 mm

6.3 1/4 10 3/8 12.5 1/2

6.3 1/4 6.3 1/4 10 3/8 10 3/8 12.5 1/2 12.5 1/2

6.3 1/4 6.3 1/4

6.3 1/4 6 - 13 mm 10 3/8 10 - 19 mm

12.5 1/2 13 - 32 mm

2 Sada nářadí 163c-2/32, 32dílná

810 U-1/5 810/6 810 T/6

2105 Lg/9 H

760-2 1802-22 1841 a-22 903SLg-17, -19, -21

3 Sada šroubovacích klíčů 163c-3/32, 32dílná

6x7 - 21x22 mm

6 - 22 mm

6x7 - 21x22 mm

4 Sada bitů 2240N/51, 51dílná

+



Vč. jubilejního klíče s  
ražbou „150 let“

Váš odborný prodejce značky HAZET

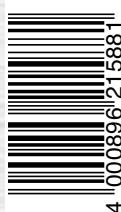

4 000896 21588 1

1.500,- €\*  
bez DPH

\* Nezávazné doporučené akční ceny bez DPH; po dobu trvání akce nahrazují všechny ostatní ceny. Neručíme za chyby, tisk! Technické změny a chyby vyřazení, vyznačené se mohou lišit od originálu a nejsou závazné! © Copyright 2018 by HAZET.